

ORTOBOXIN JOULUKALENTERIN 2014 LUUKKUIJEN SISÄLLÖT

Vuoden 2014 joulukalenterissa rakennetaan kirkko. Jos haluat tehdä kotiin, kouluun tai kerhoon konkreettisen joulukalenterin, tai vain tarvitset uskonnontunnille opetusmateriaalia, voi tulostaa ne tästä. Tämän ohjeen sivuilla 2-9 näet kuvista, mihin ja miten osat kuuluvat. Kannattaa noudattaa ohjeita ja asetella osat samoihin kohtiin kuin mallikirkossa, ettei myöhemmin tule tilannetta, jolloin jollekin osalle ei löydy kirkosta tilaa. Tulosta osat tukevalle paperille, niin sinun ei tarvitse liimata niitä enää kartongille. Tulostettavia arkkeja on 12.

HUOM! ÄLÄ TULOSTA KAIKKIA SIVUJA, VAAN VAIN NE, JOTKA TARVITSET:

Jos haluat värilliset kuvat, tulosta sivut 10-21

Jos haluat värittää kuvat itse, tulosta sivut 22-33 (Ikonostaasi ja juhlaikonit ovat mustavalkovalokuvina)

Jos haluat liittää kalenteriin mukaan tarinan isä Olavin kirkon rakentamisesta, tulosta myös sivut 34-43.

Hyvää joulupaastoa!

Osien asettelu kirkkoon:



1: Torni:



2: Ovet



3: Ikkunat:

Ikkunoiden välit ja etäisyydet nurkista noin 6cm. Alttarin oikealle seinälle ei tule ikkunaa.



4: Ikonostaasi

Ohjeita ikonostaasia varten: Liimaa tulostettu kuva-arkki A4 arkkia suuremmalle kartonginpalalle. Leikkaa yläreuna ääriviivoja myöten. Leikkaa myös kuninkaanovet ja sivuovet avonaisiksi. Jätä kiinnityspaloja, kuten kuvassa. Liimaa sivuistaan ja pohjapaloista kiinni noin 17 cm:n päähän takaseinästä.



5 ja 6: Tuohusmyyntipöytä:



7: Tuohusjalat:



8: Vainajienmuistelupöytä:



9: Penkki:

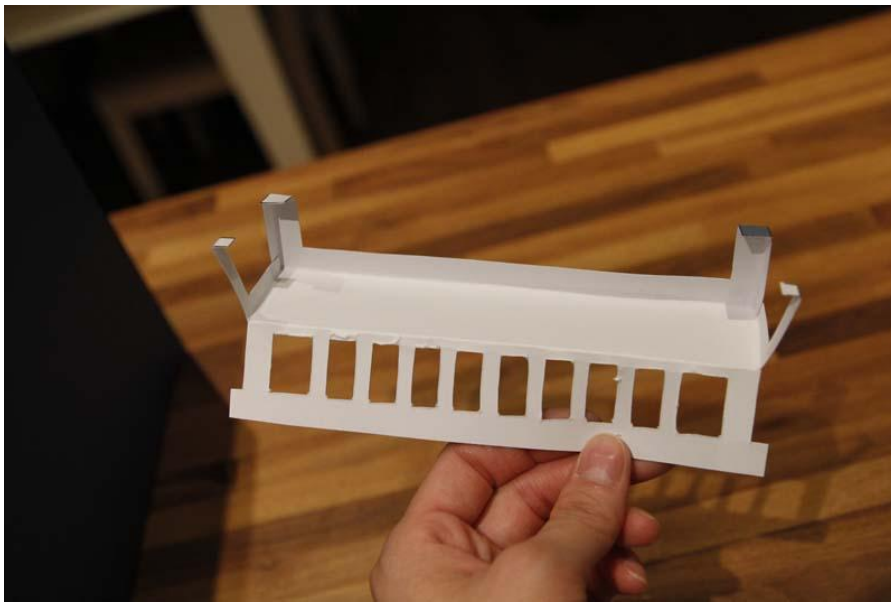

10, 11 ja 12: ikonit, käsipaikka ja lampukka:



13: Kirkkoliput



14: Kiota



Kiota: Leikkaa ja teittele laatikoksi. Takakantena toimii ikoni. Liimaa taitokset sen taakse. Voit laittaa "lasi-ikkunaksi" palan kalvoa.

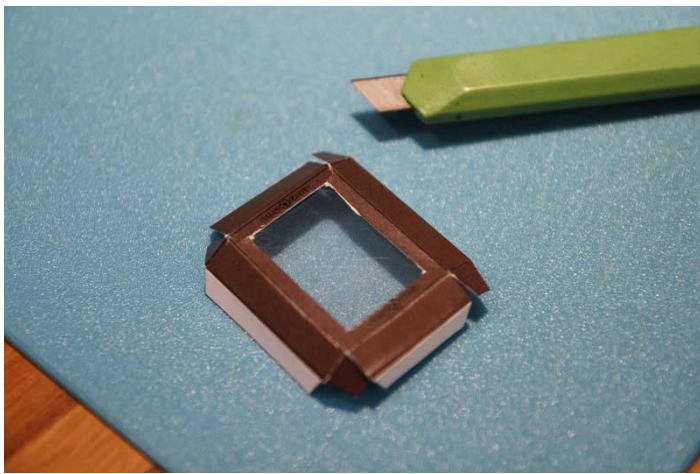

15: kasteastia:



16 Piispanistuinin, 17: kotkamatto, 18: kanttorin analogi 19: Nuotit ja äänirauta: Piispanistuimesta ohjekuva tämän pdf:n viimeisellä sivulla)



20: Kirkkosalin keskellä oleva analogi ja 21: Golgataristi:

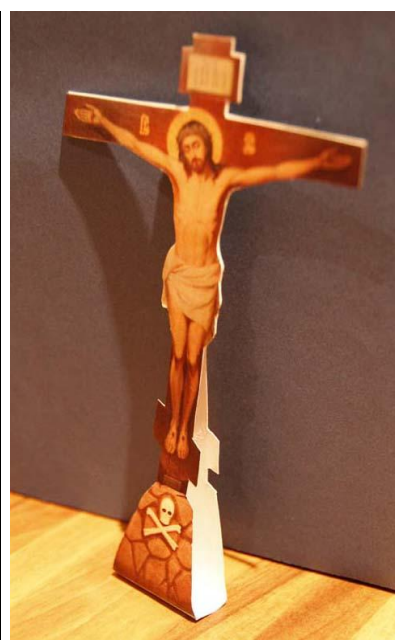

Golgataristin taittelu: Laita nurjat puolet vastakkain ja liimaa yläosastaan kiinni. Taita ja liimaa jalusta, kuten kuvassa.

22: Nikolaoksen ikoni:

23: Uhripöytä:

24, 25, 26: Uhripöydän tavarat



27, 28, 29, 30 Alttaripöytä ja sen tavarat:

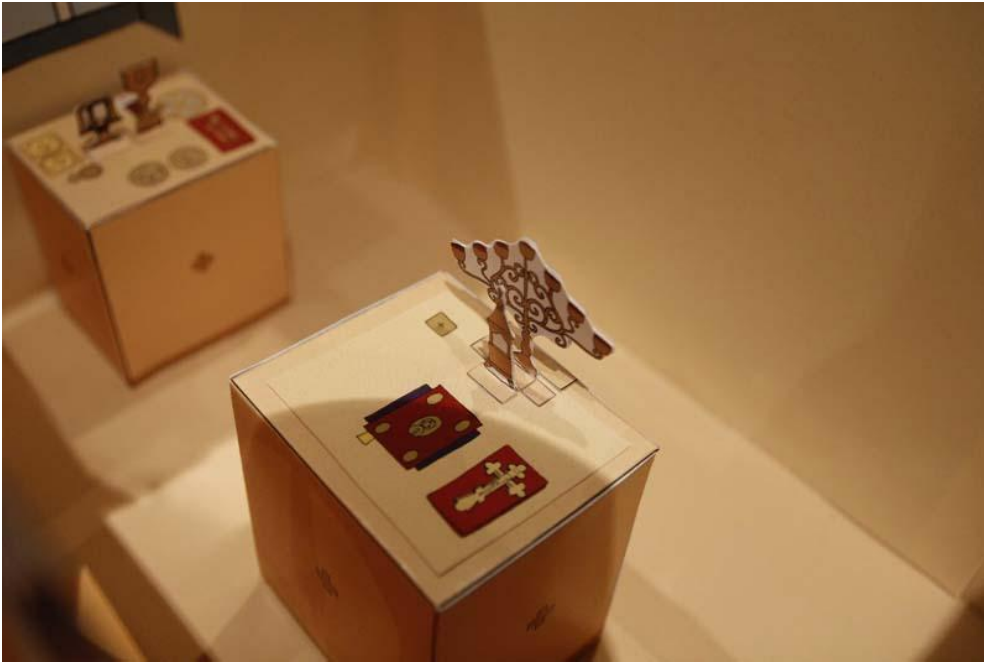

31 piispantuoli alttarissa ja 32 alttari-ikoni



33 ja 34



35: Ristisaattoristi:

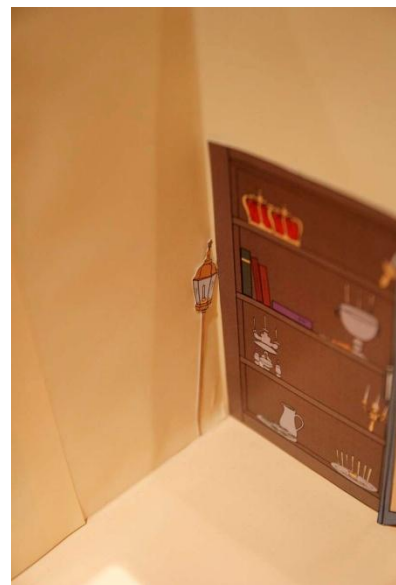

36: Ristisaattoristi: (Kiinnitä grillitikkuun ja teippaa alttaripöydän takaseinään kiinni)



37: Kanttori: (Tee, kuten Golgata-risti)

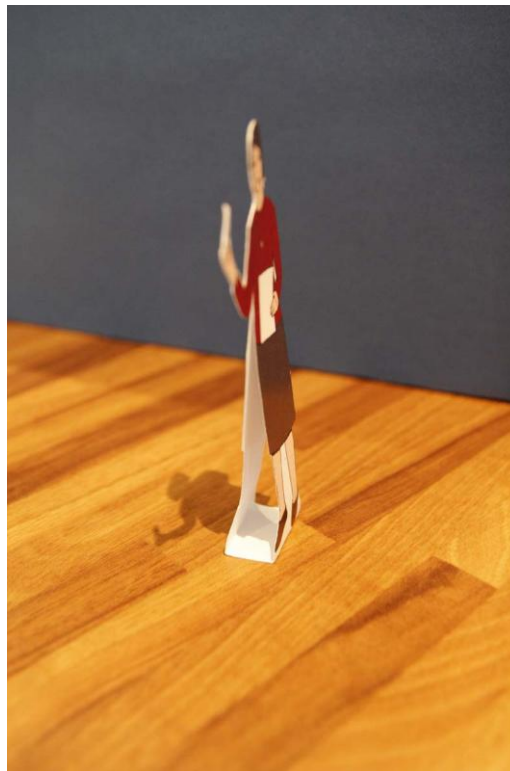

38 ja 39: ponomari ja pappi:



40: Jouluikoni:



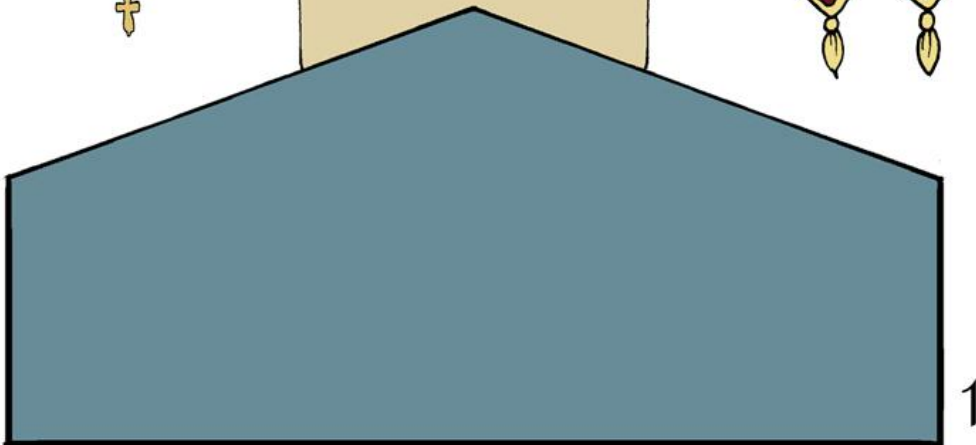
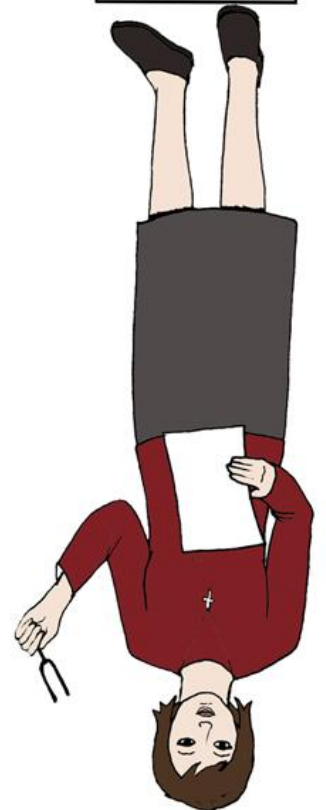
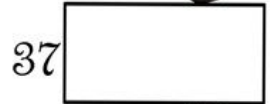
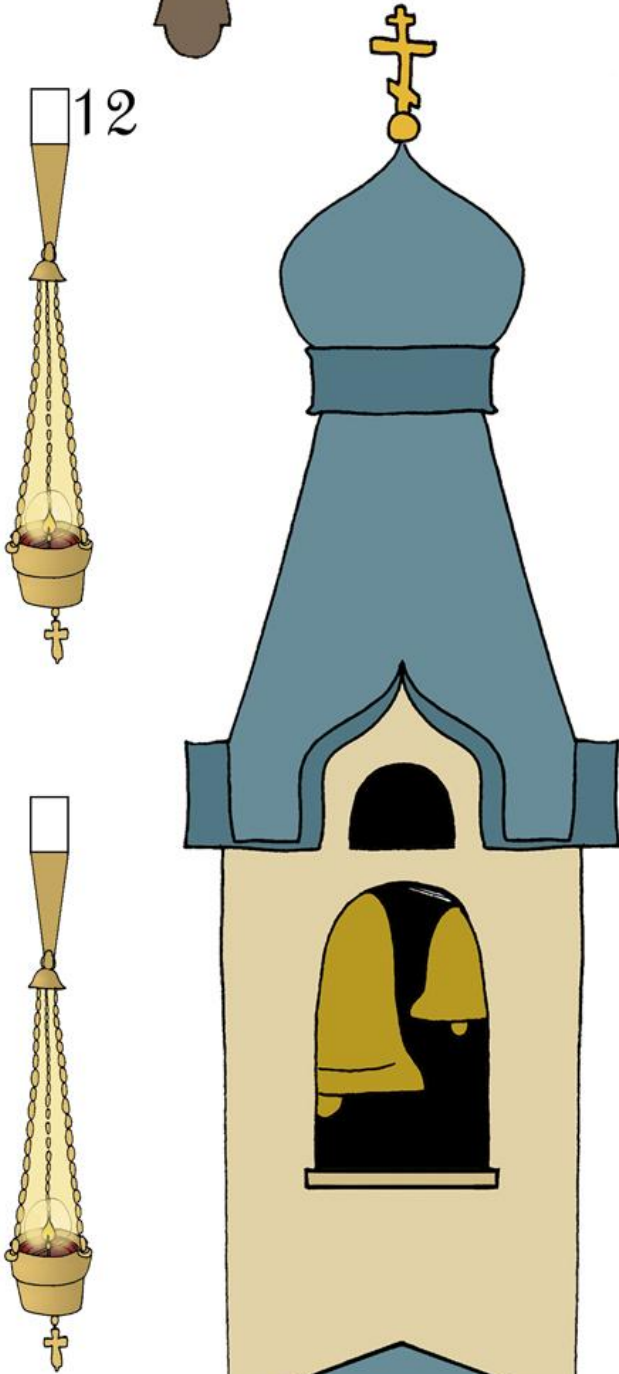
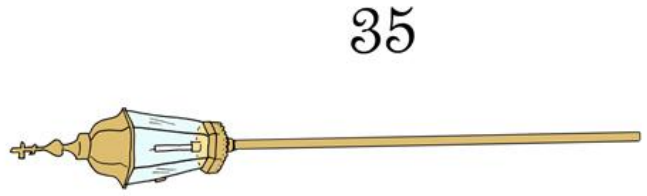
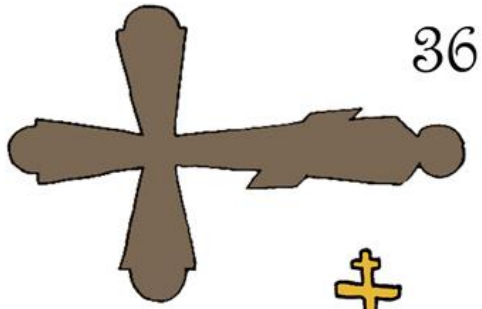

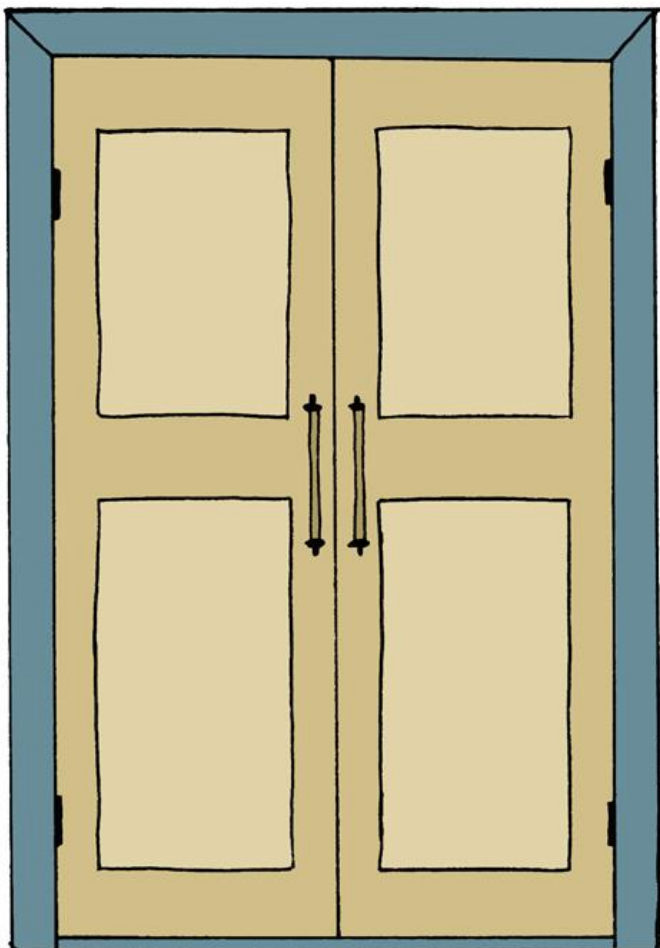

2

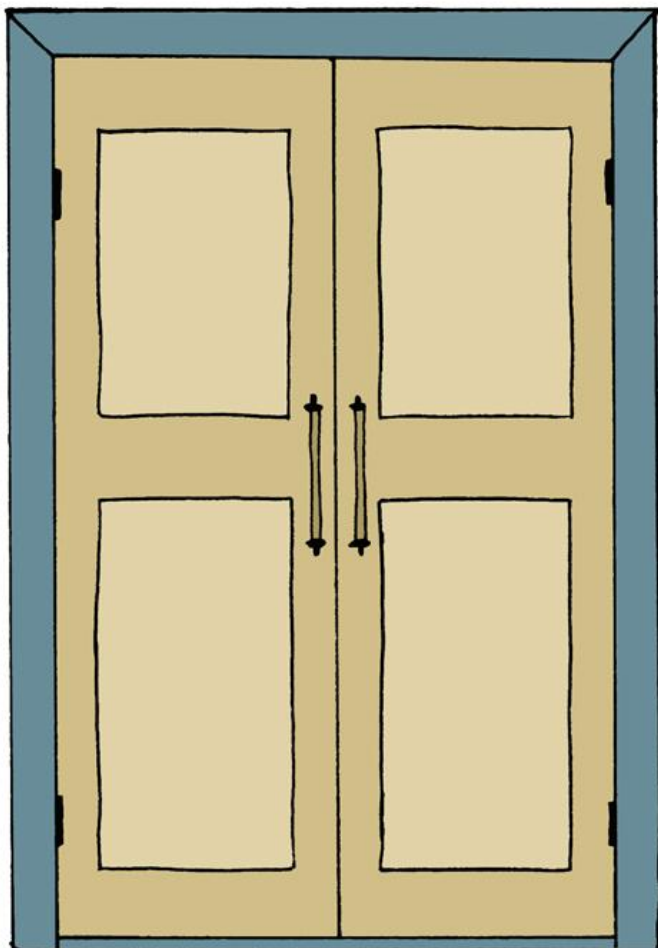

33

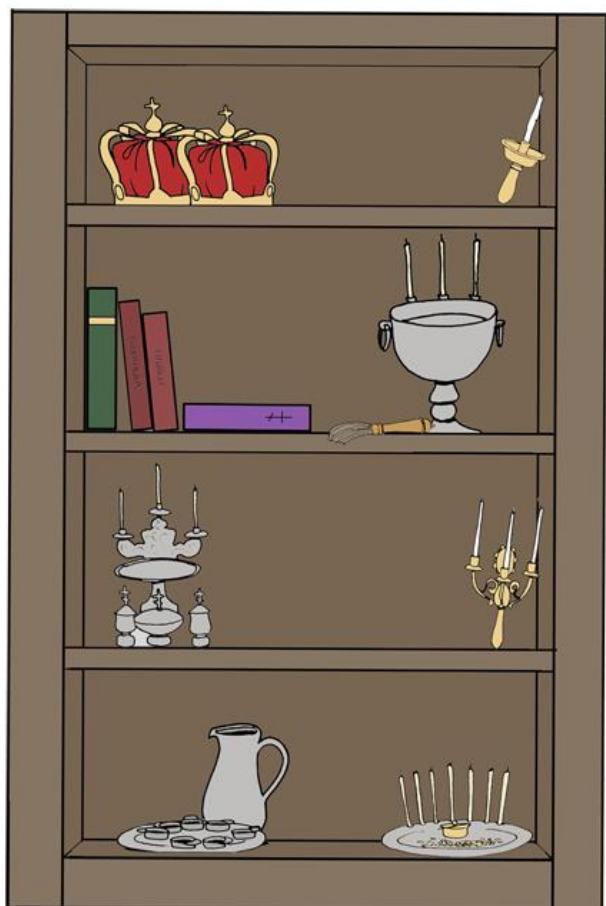

34





21

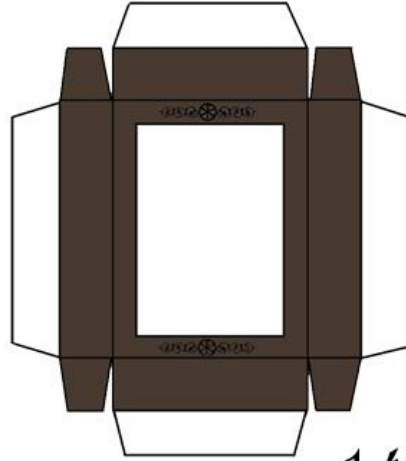
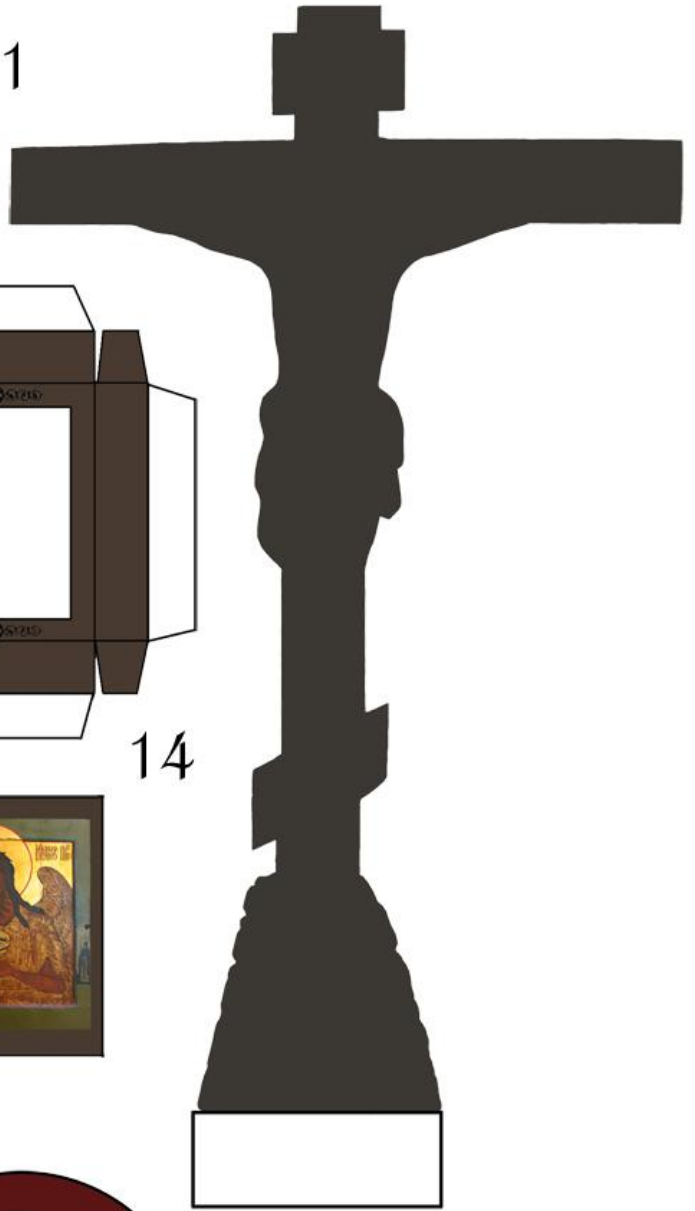

14



17

7

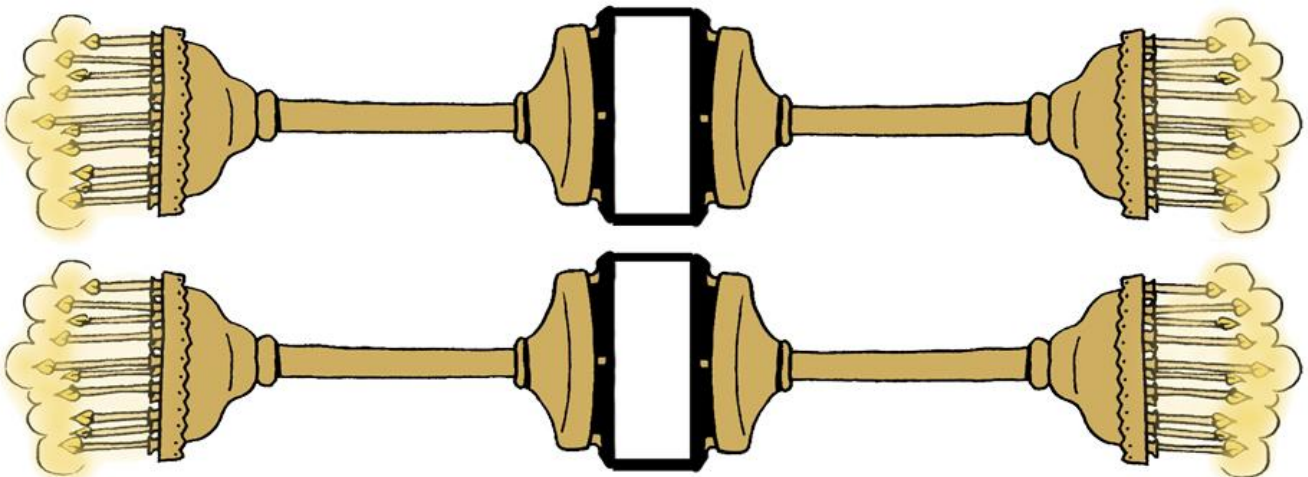

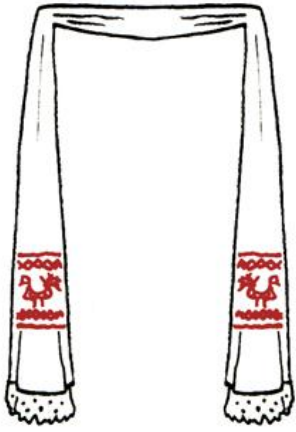

11

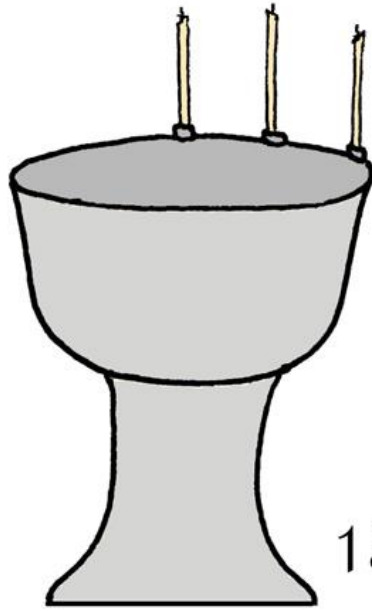

15



10



32

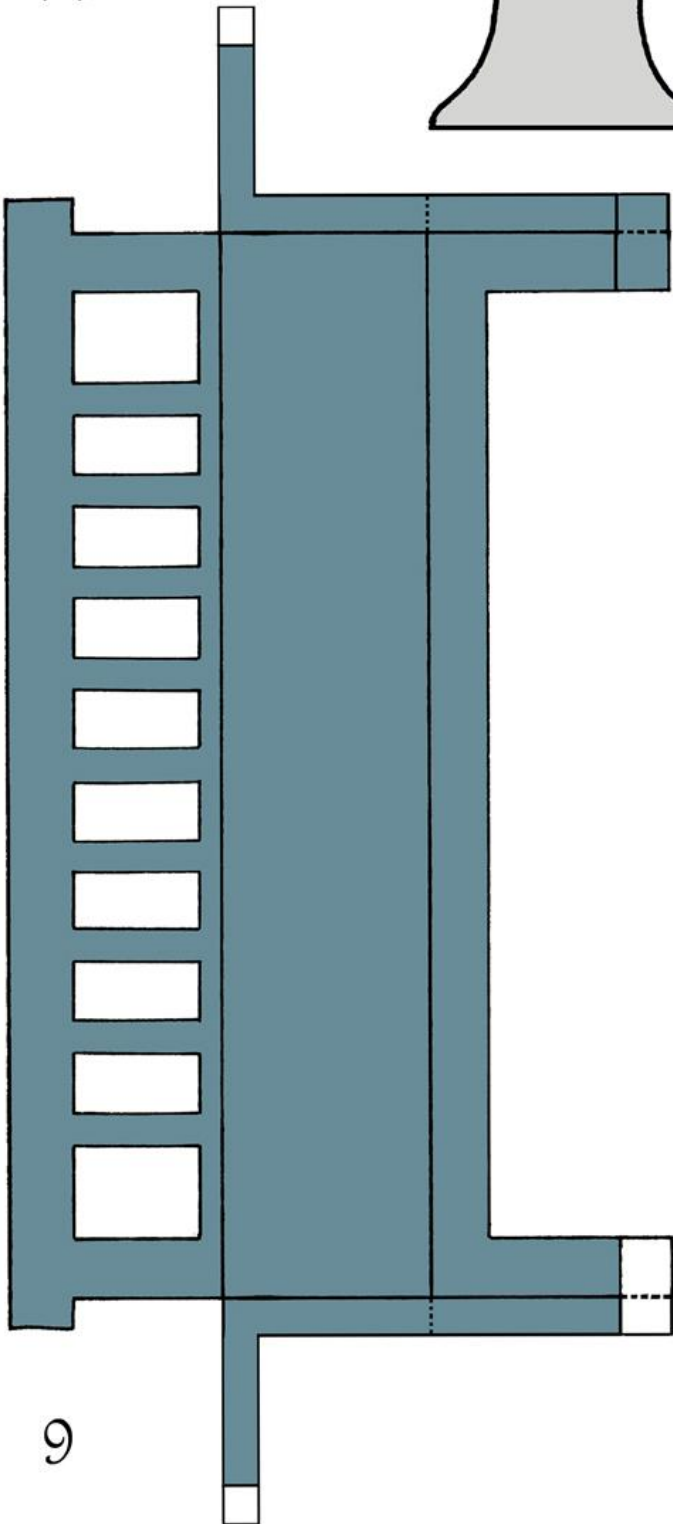

9

29

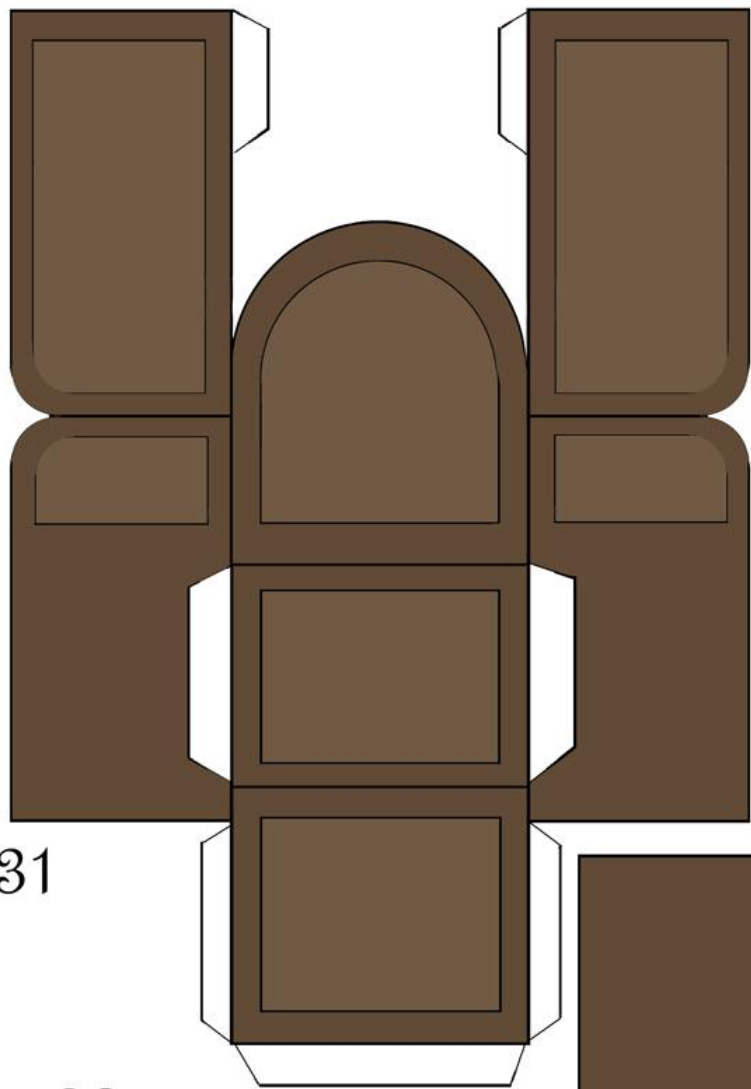
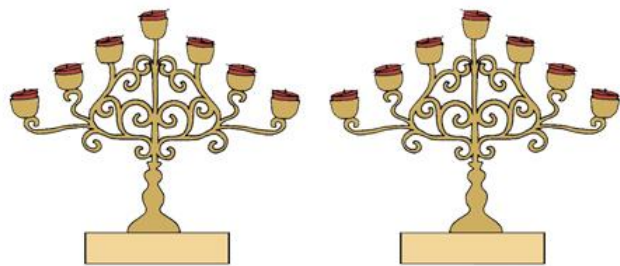

31

28

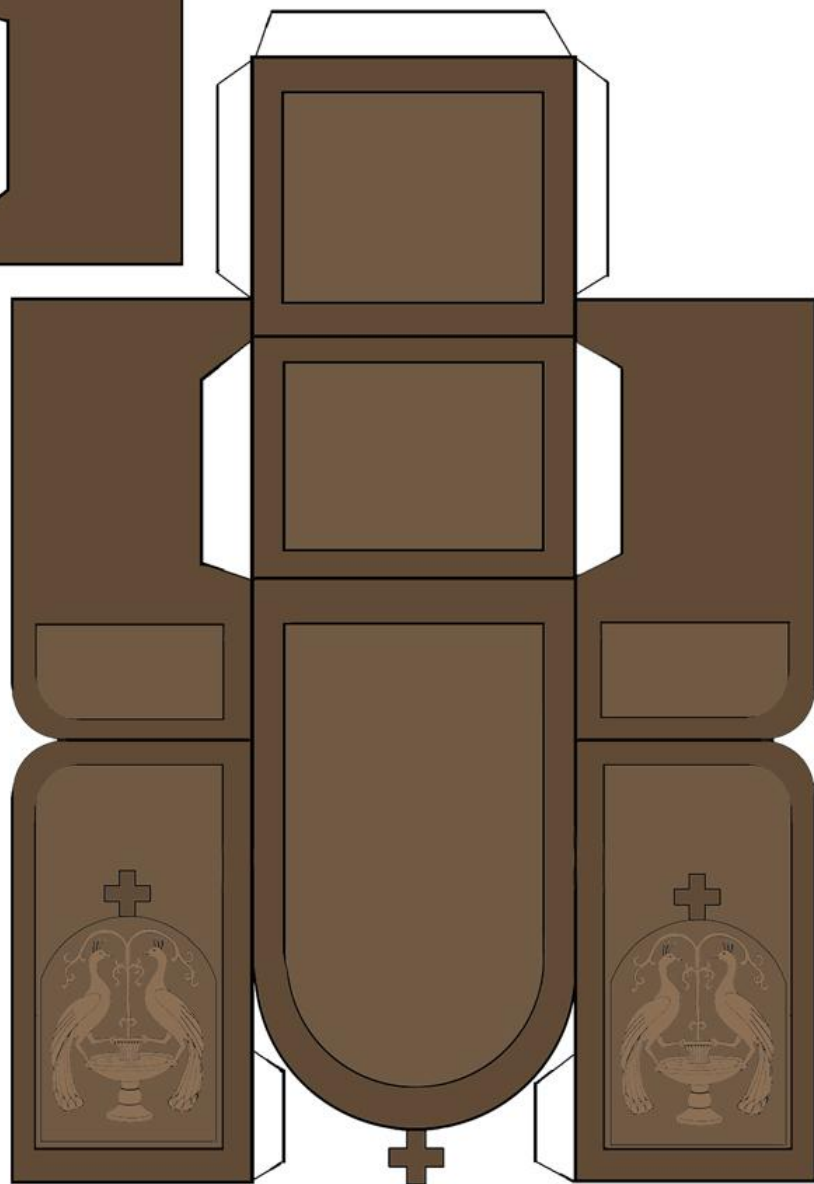
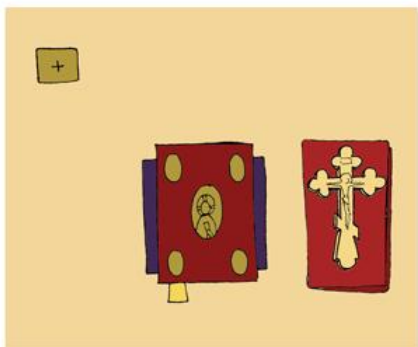

16



26



25



30

19

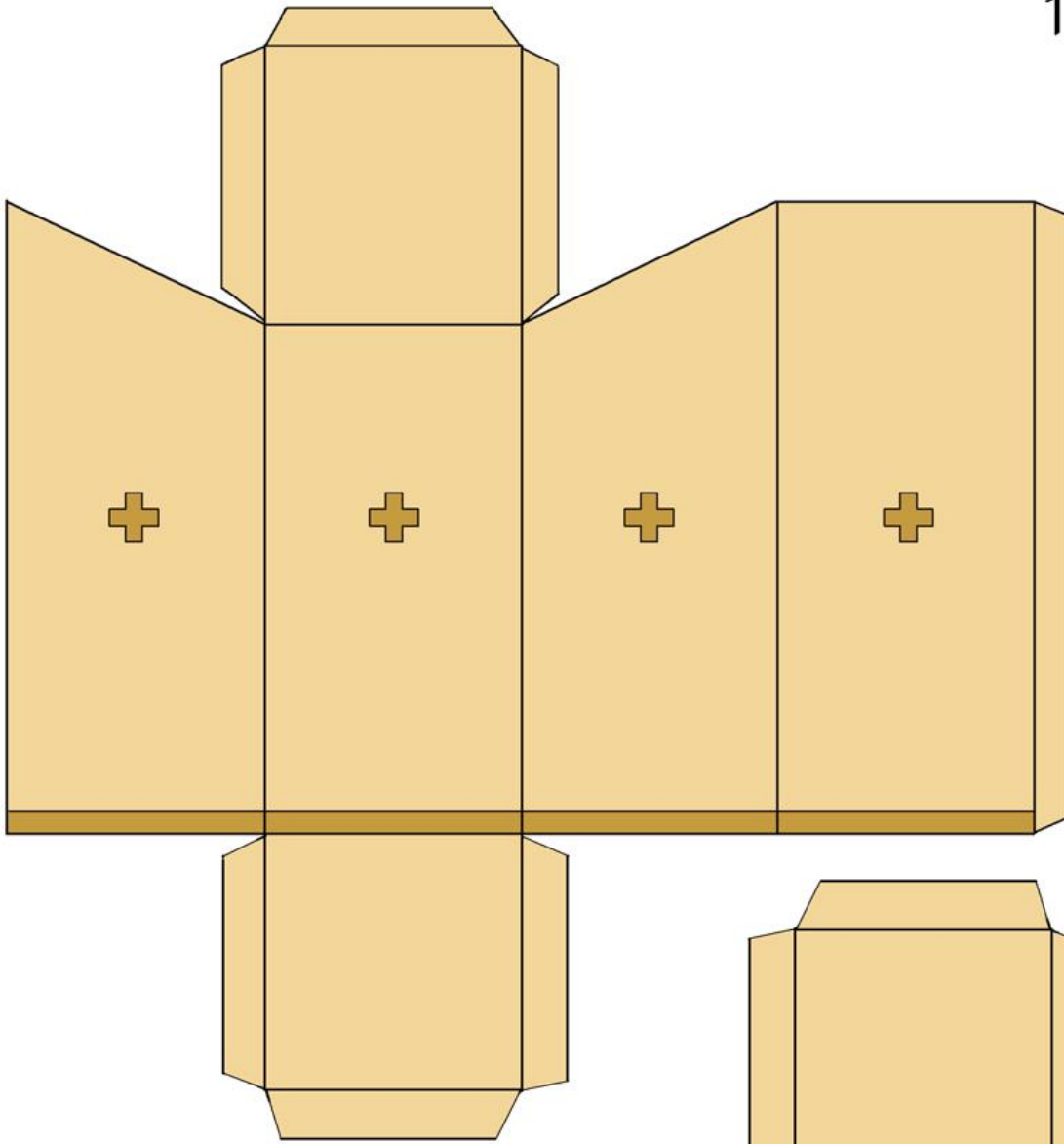

18

20

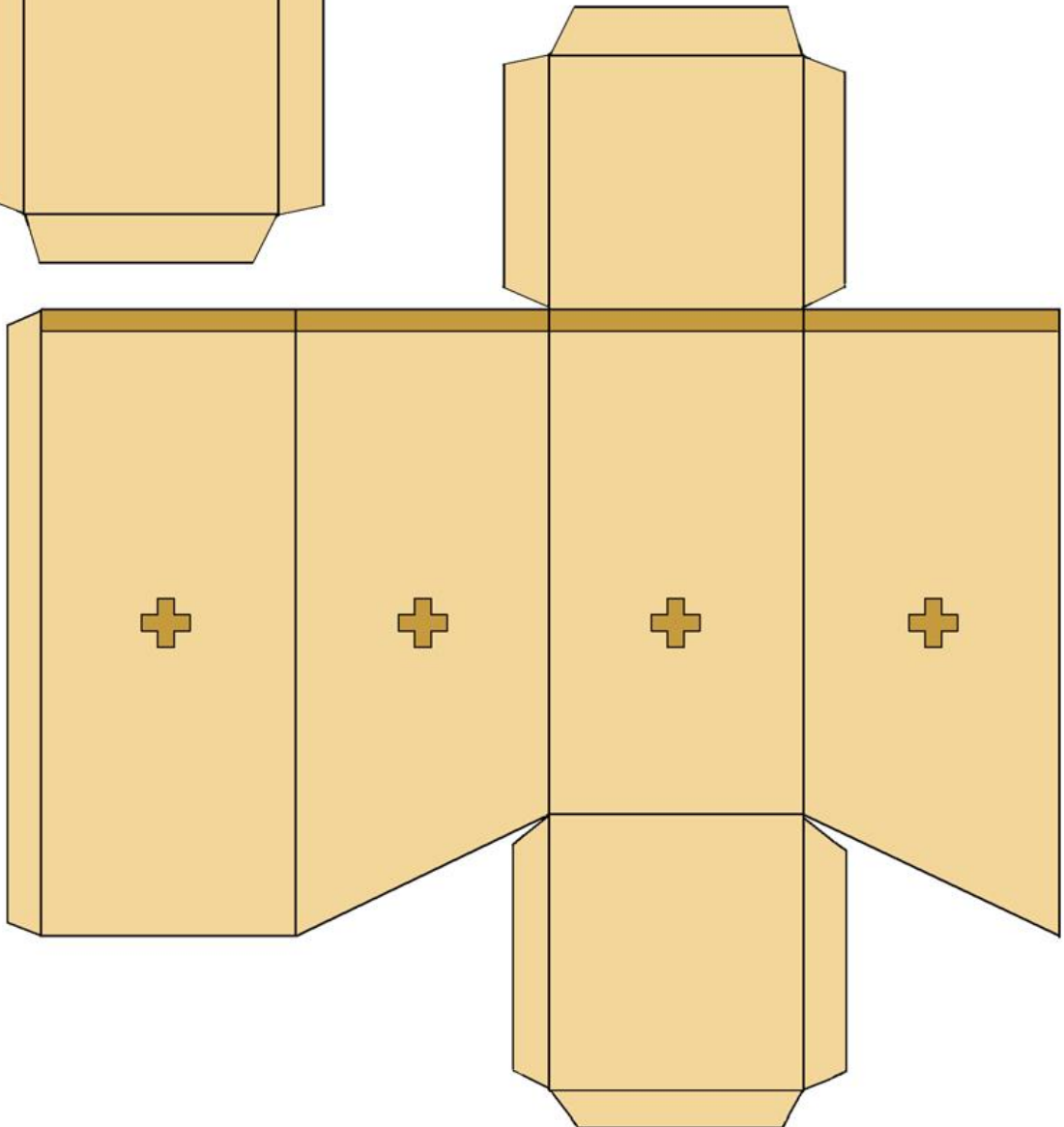

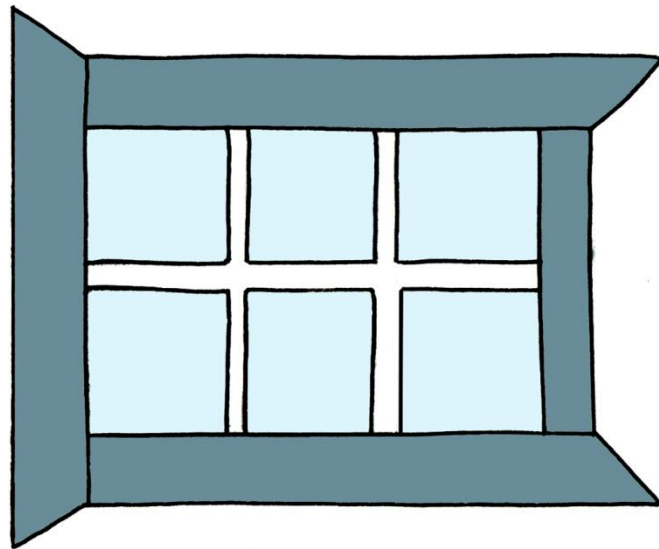
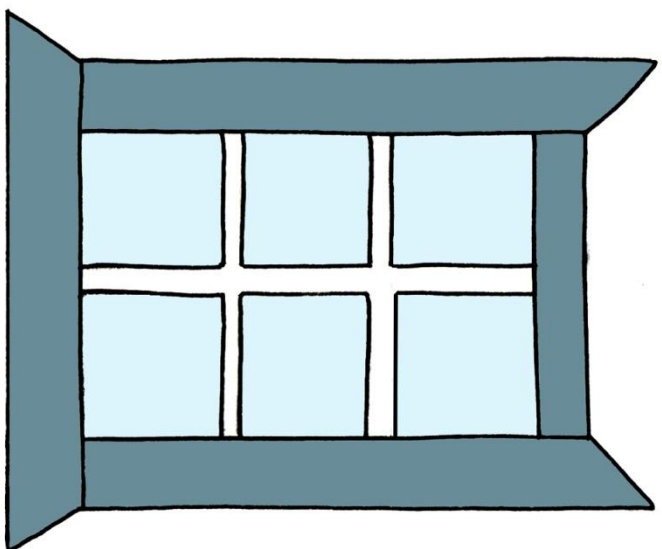
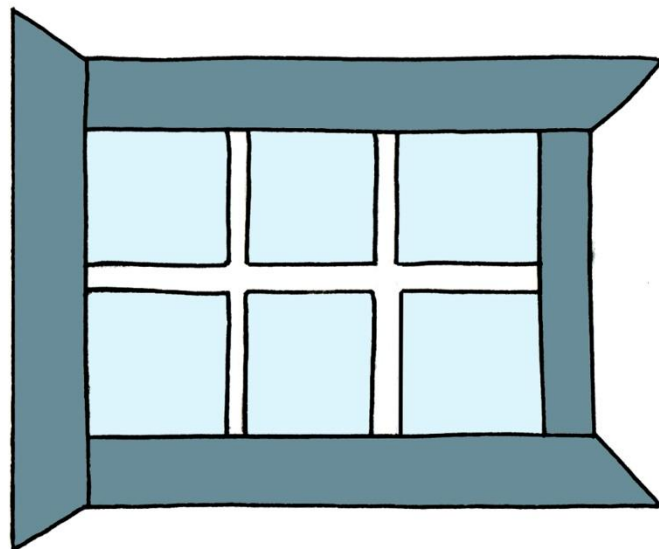
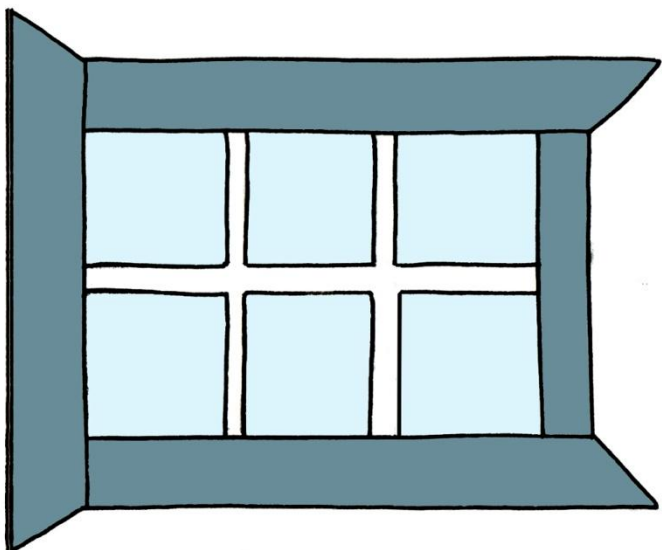
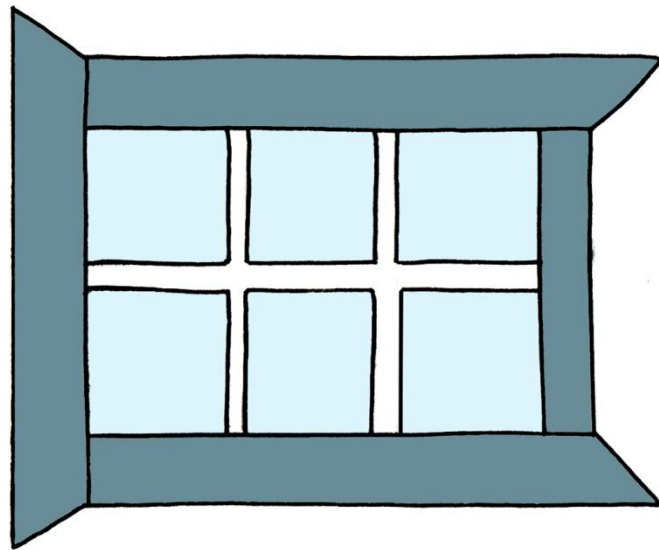
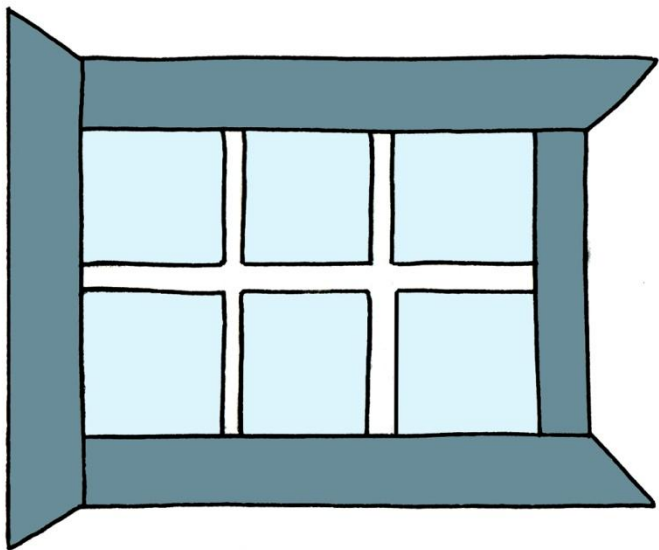

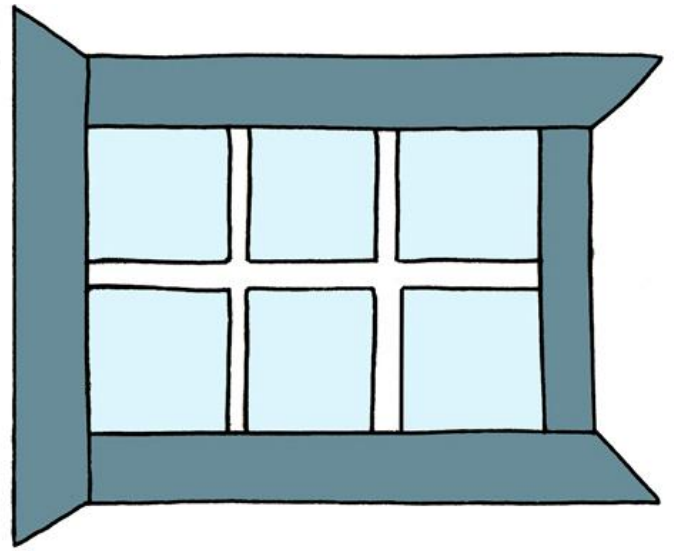
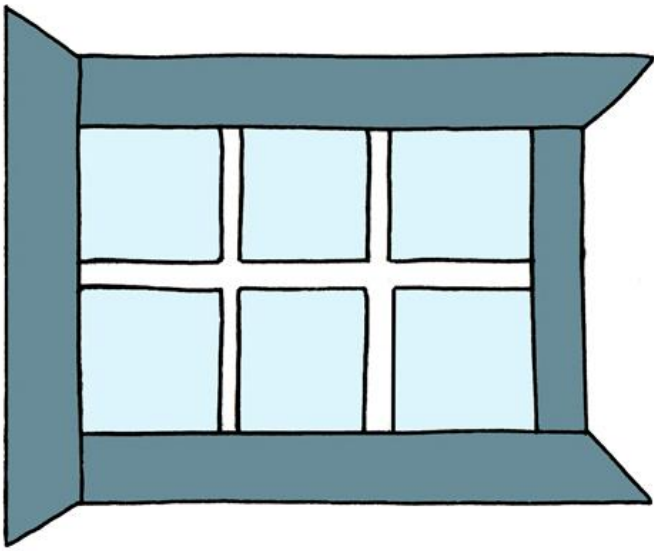

3

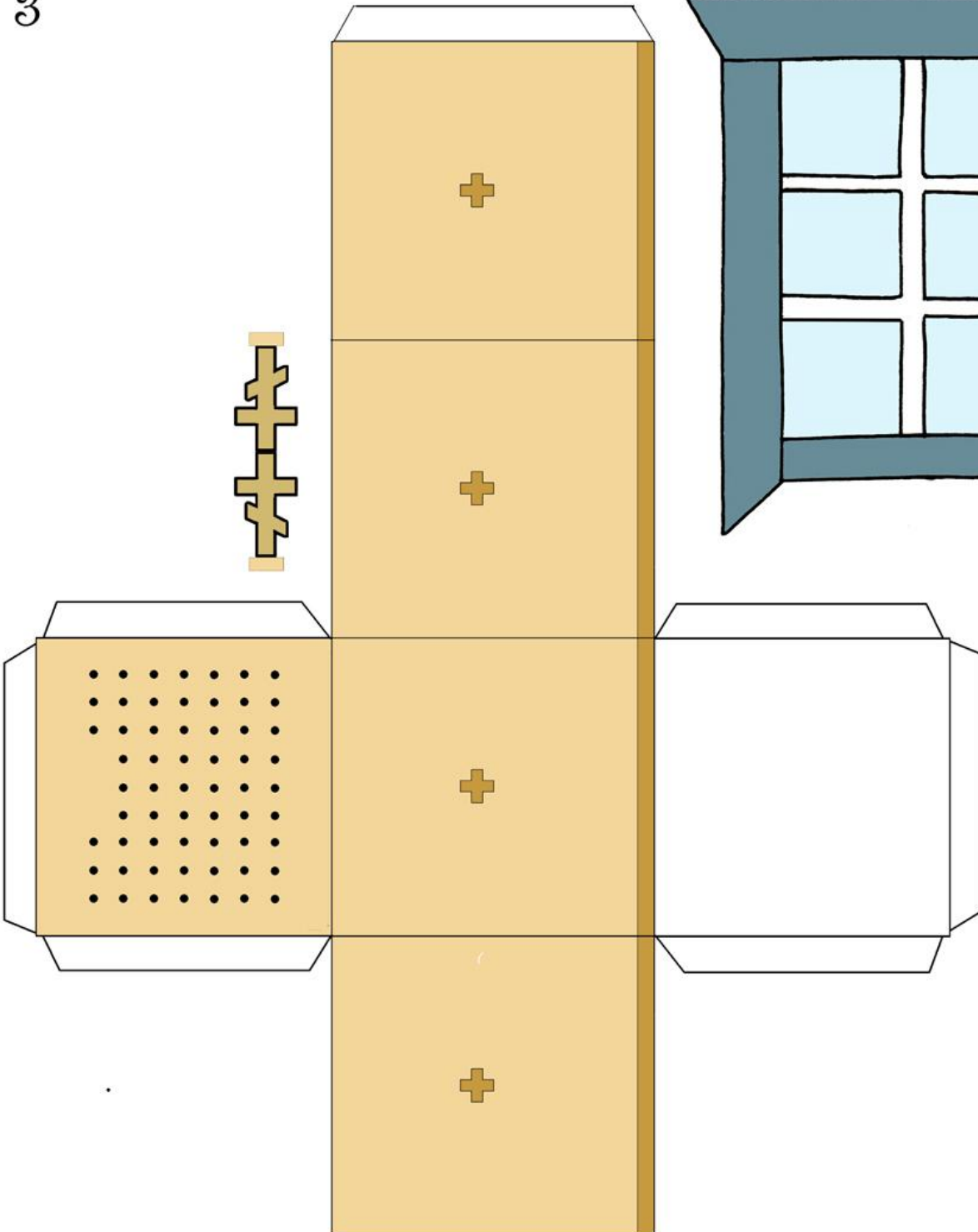
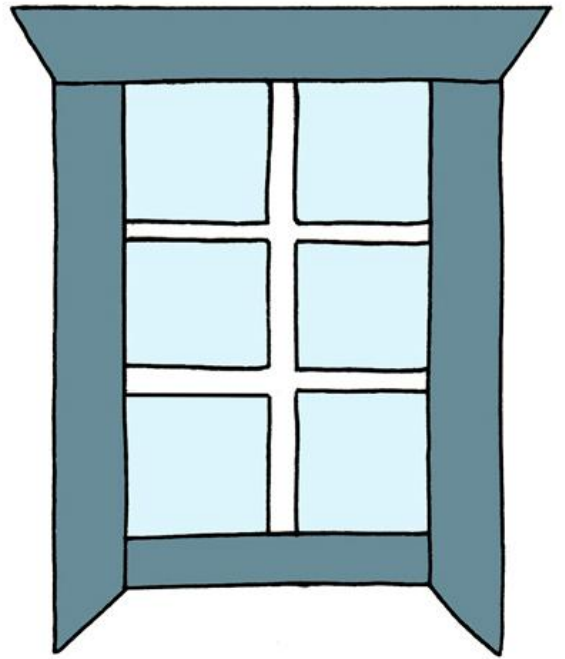

8



38



24

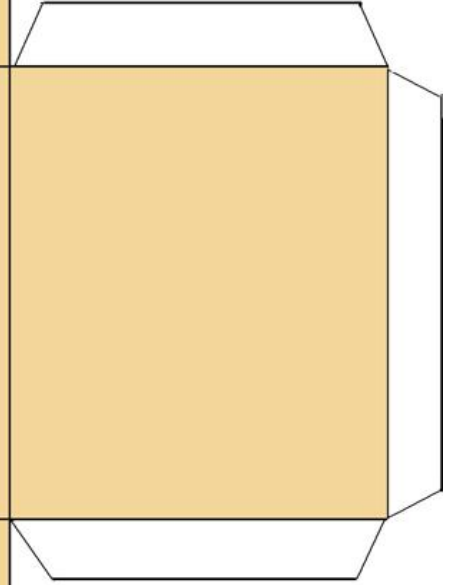
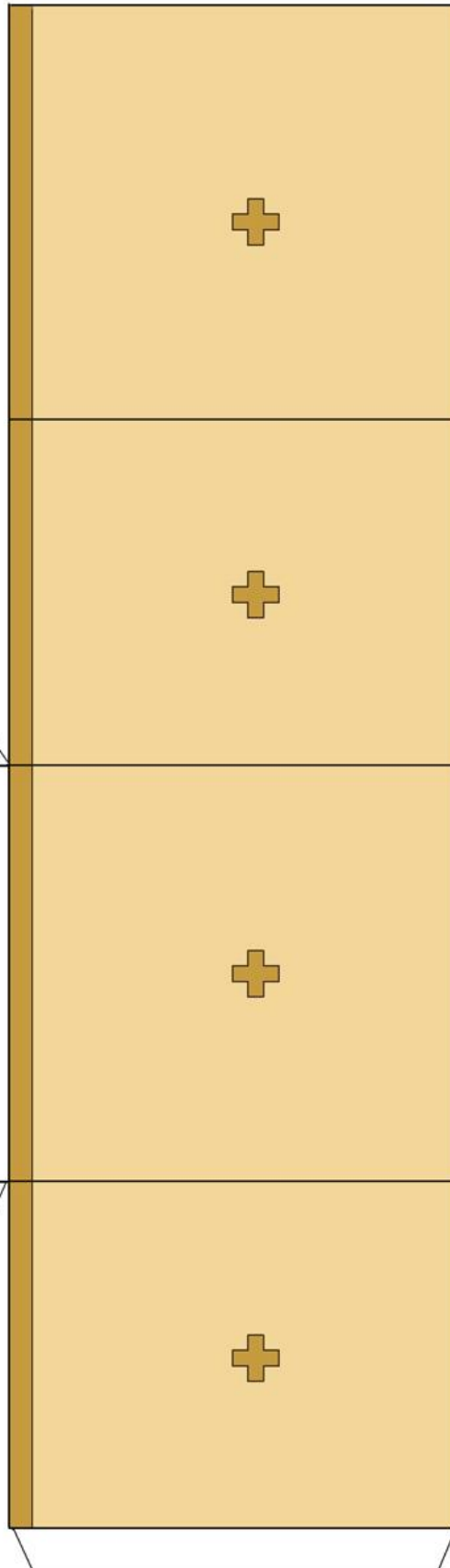
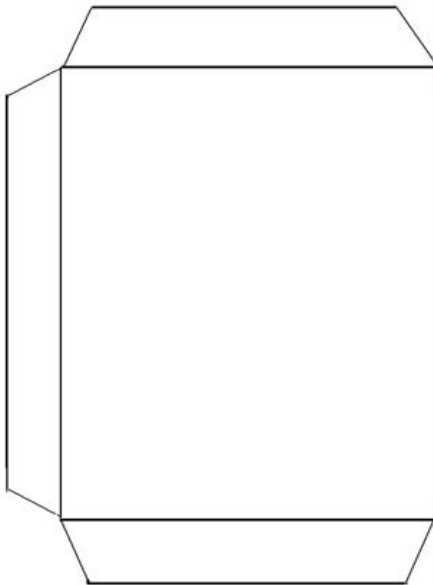
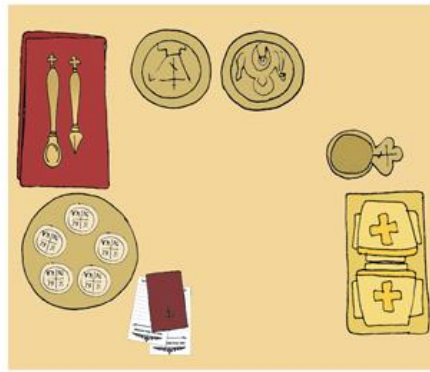

40



23

39

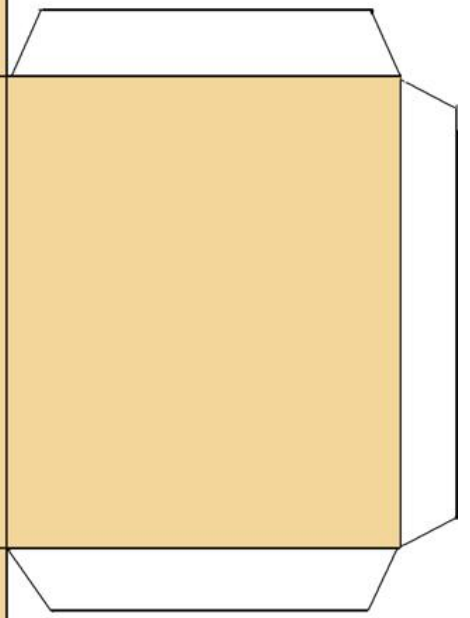
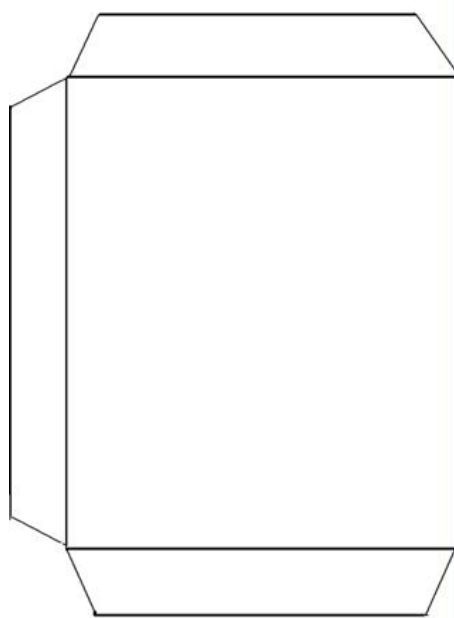
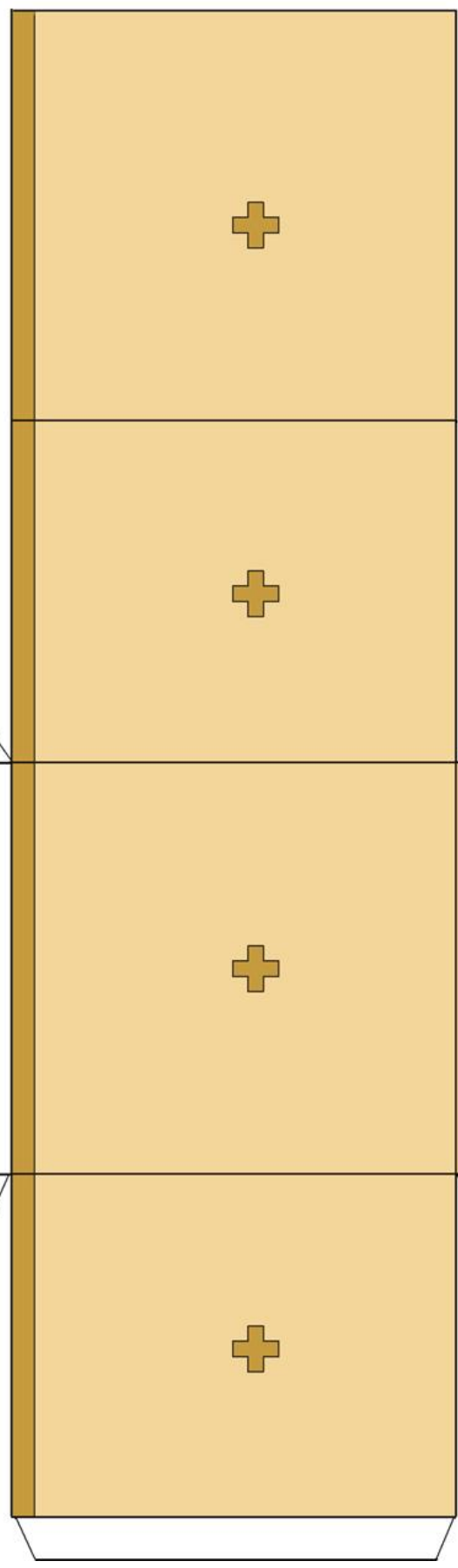
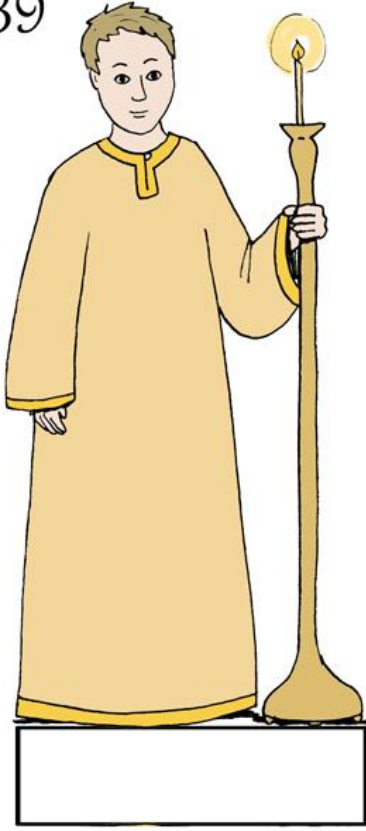

27

22



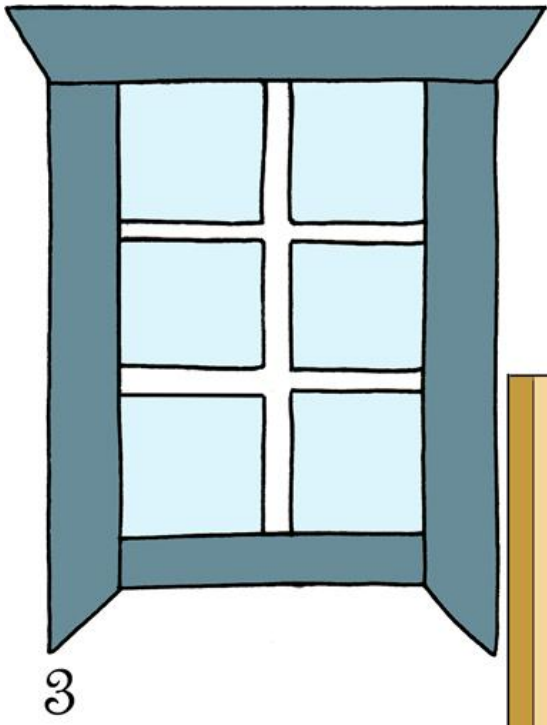

5

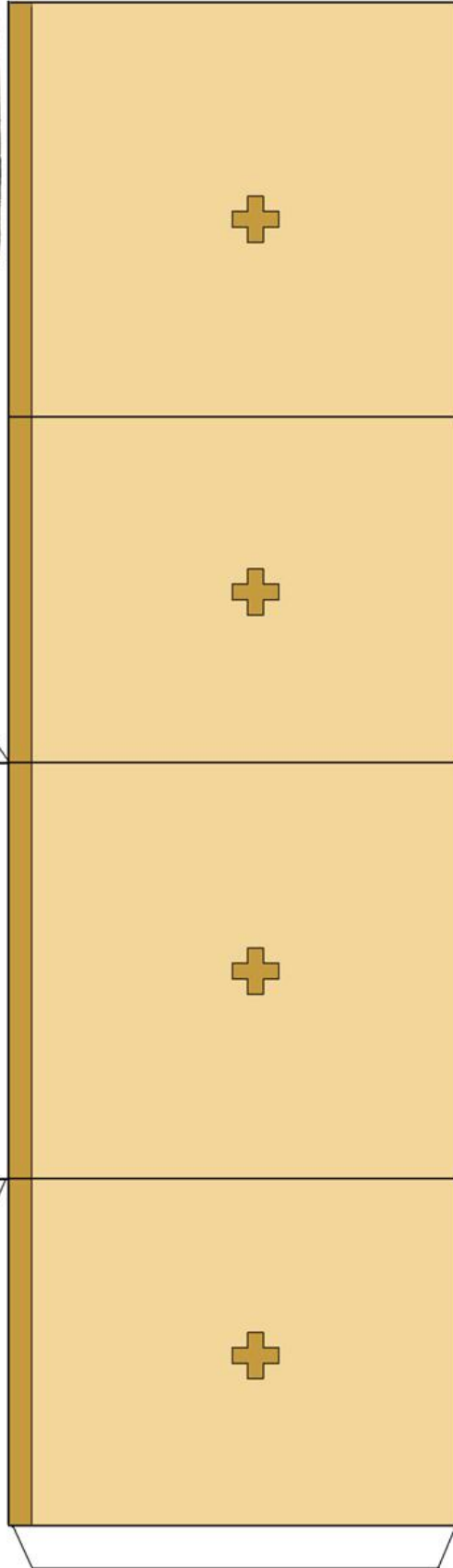

6

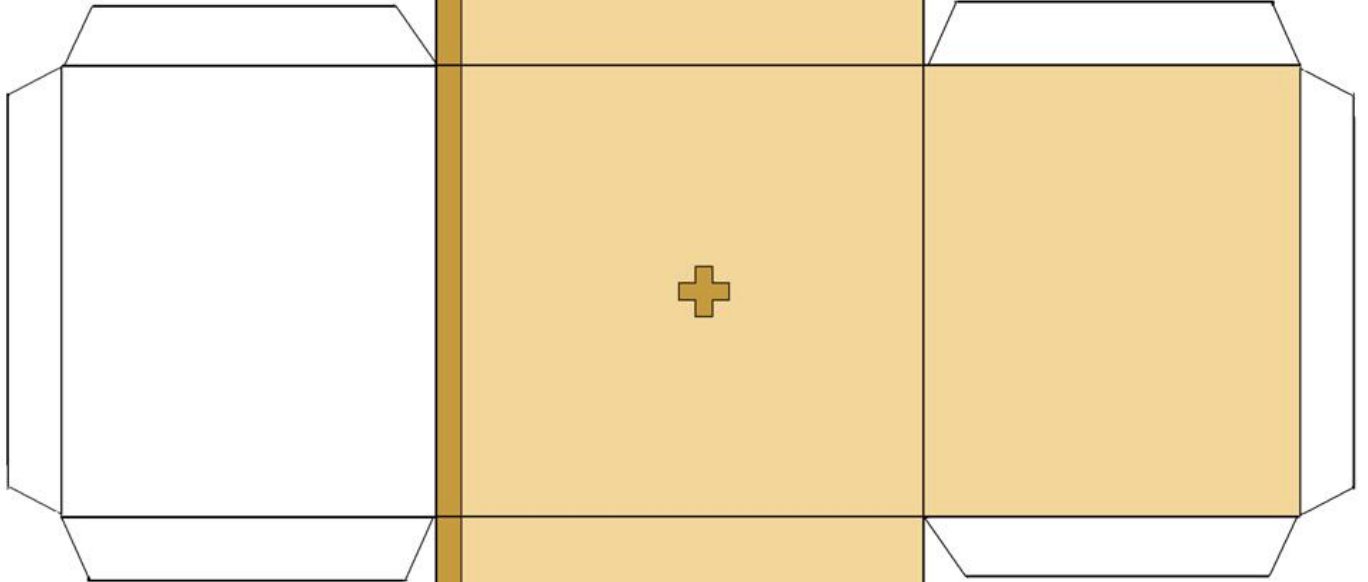
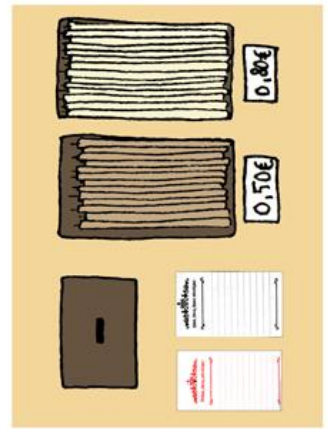

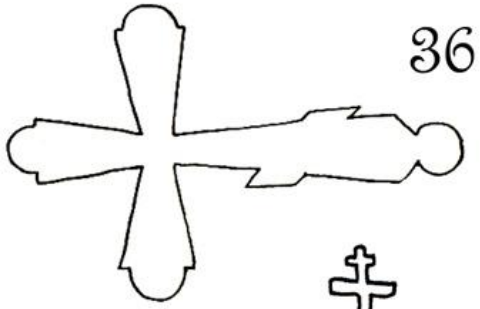

35

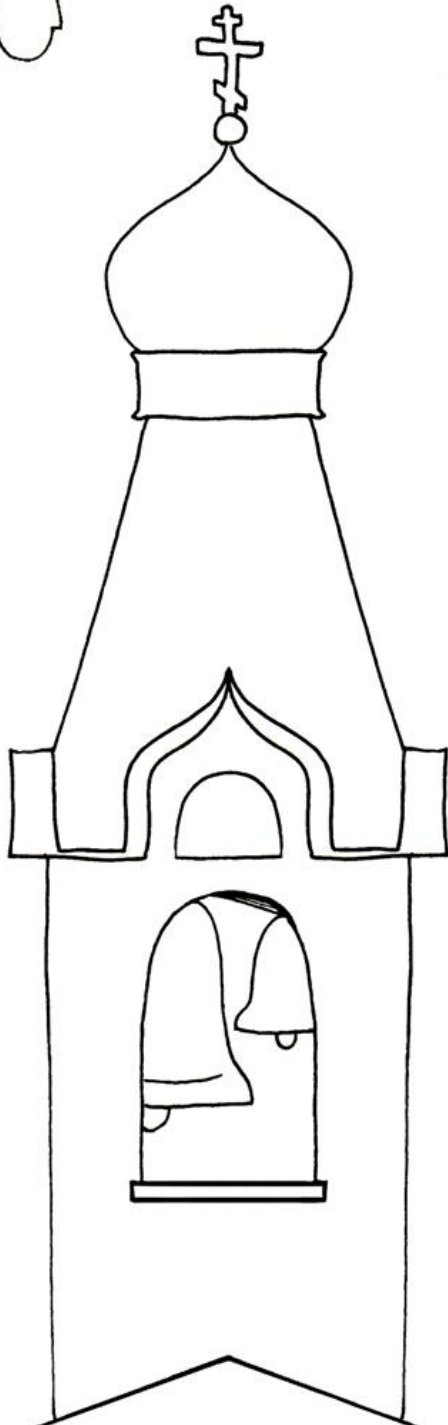

37

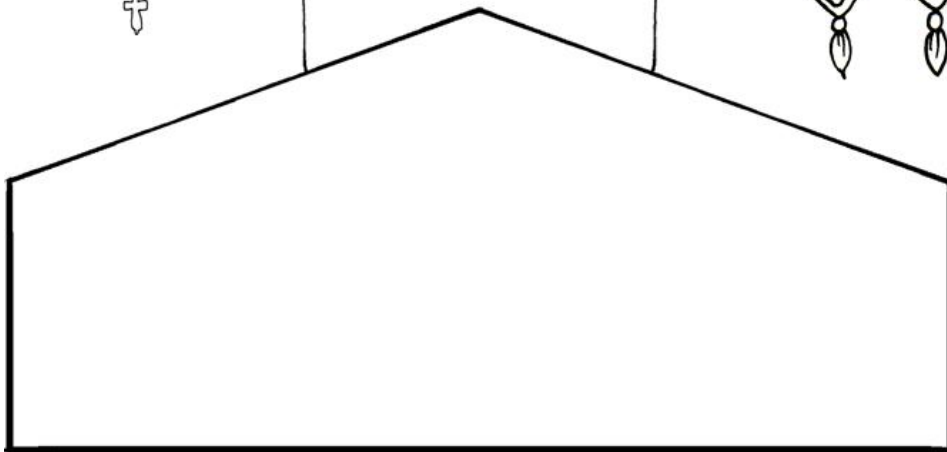
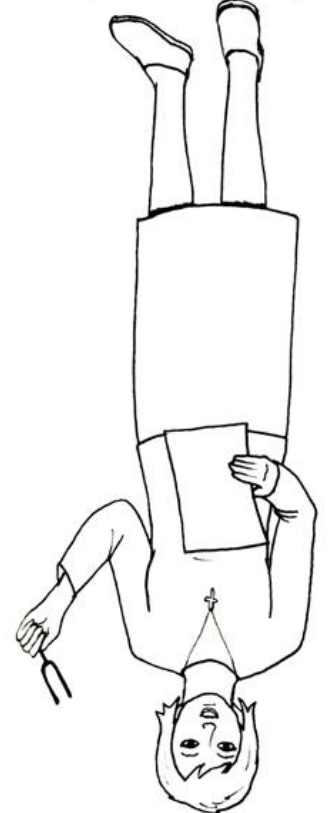

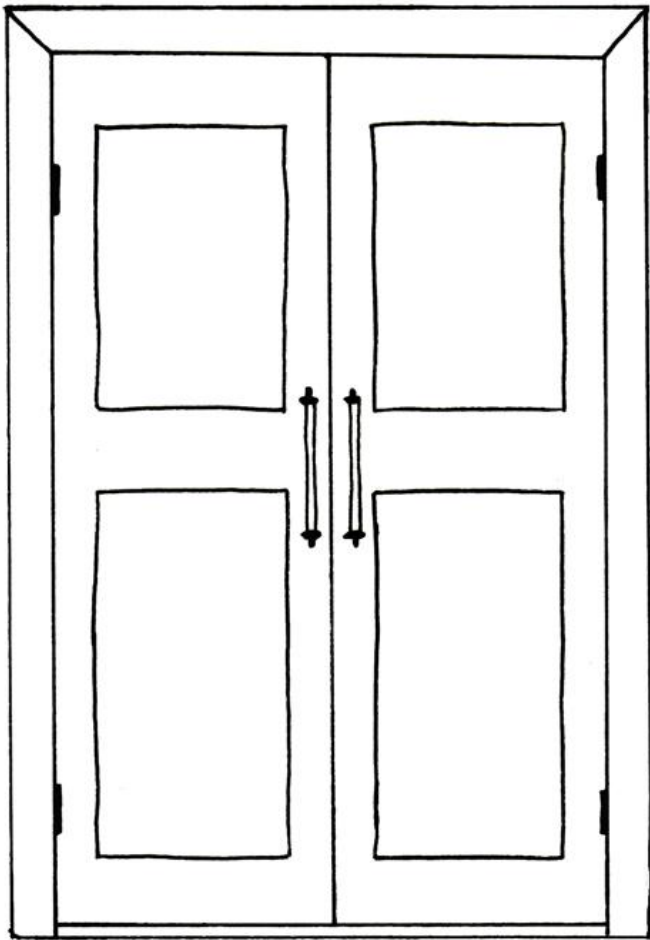

2

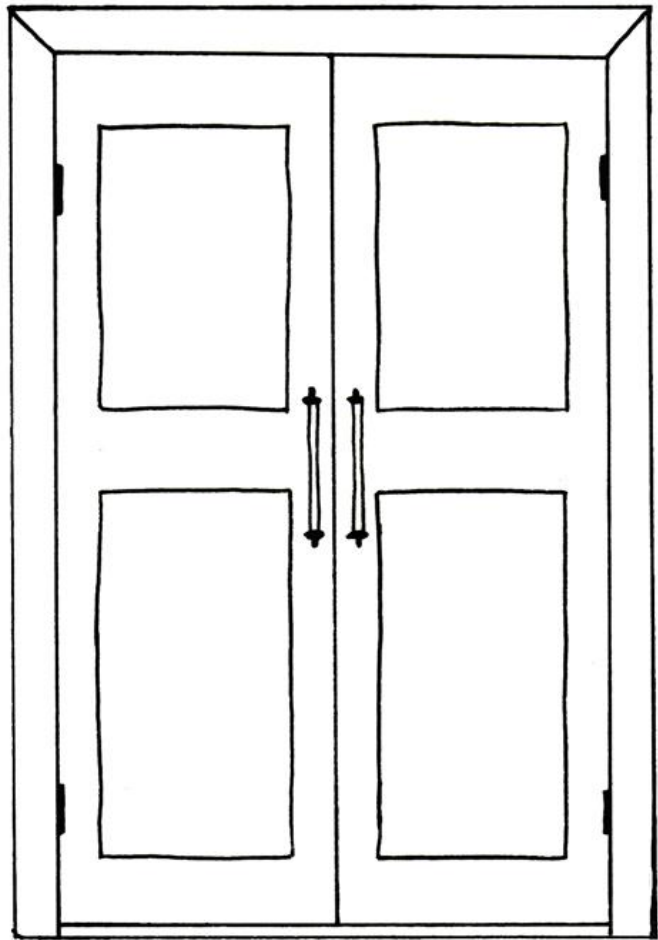

33

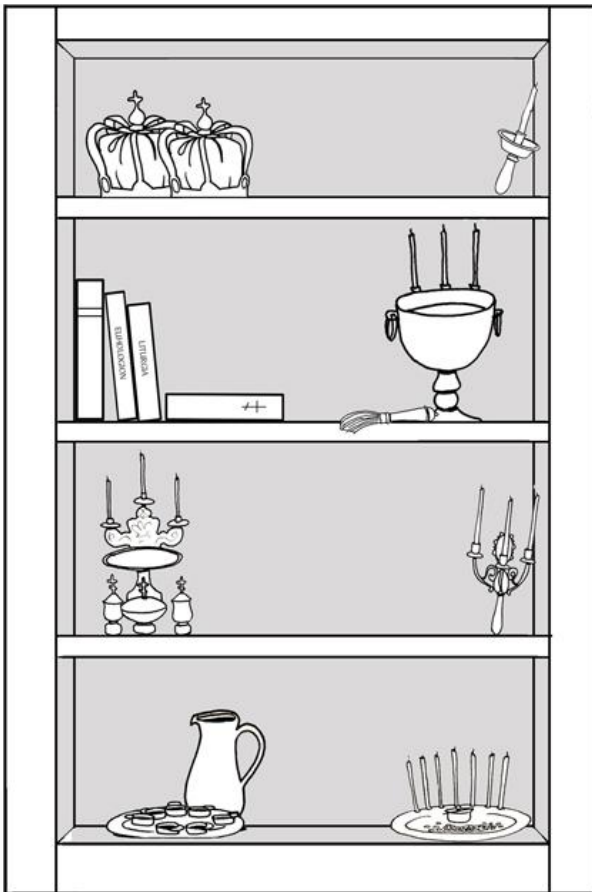

34

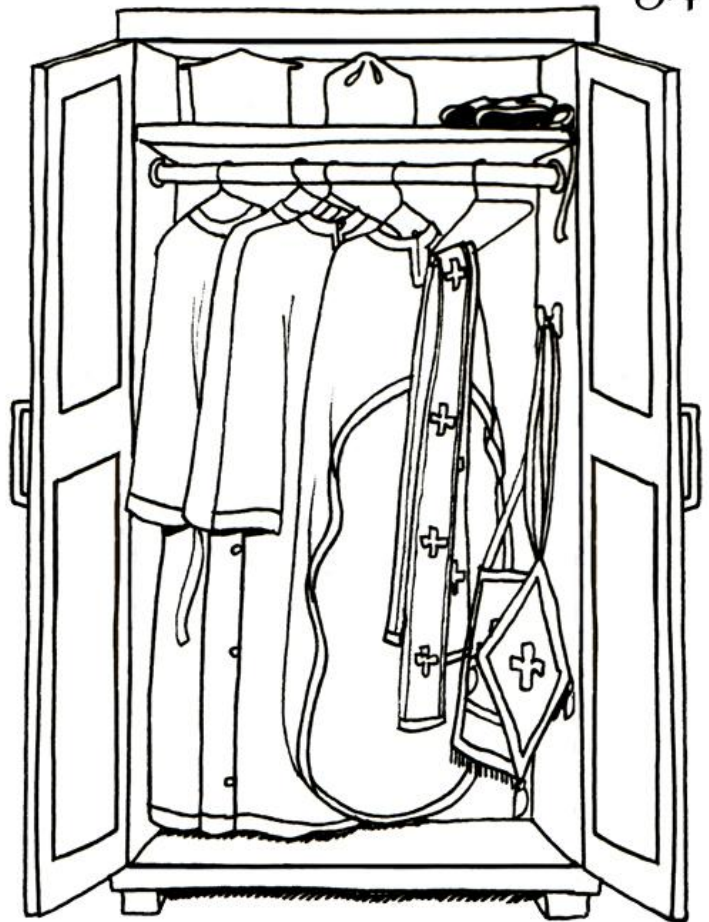

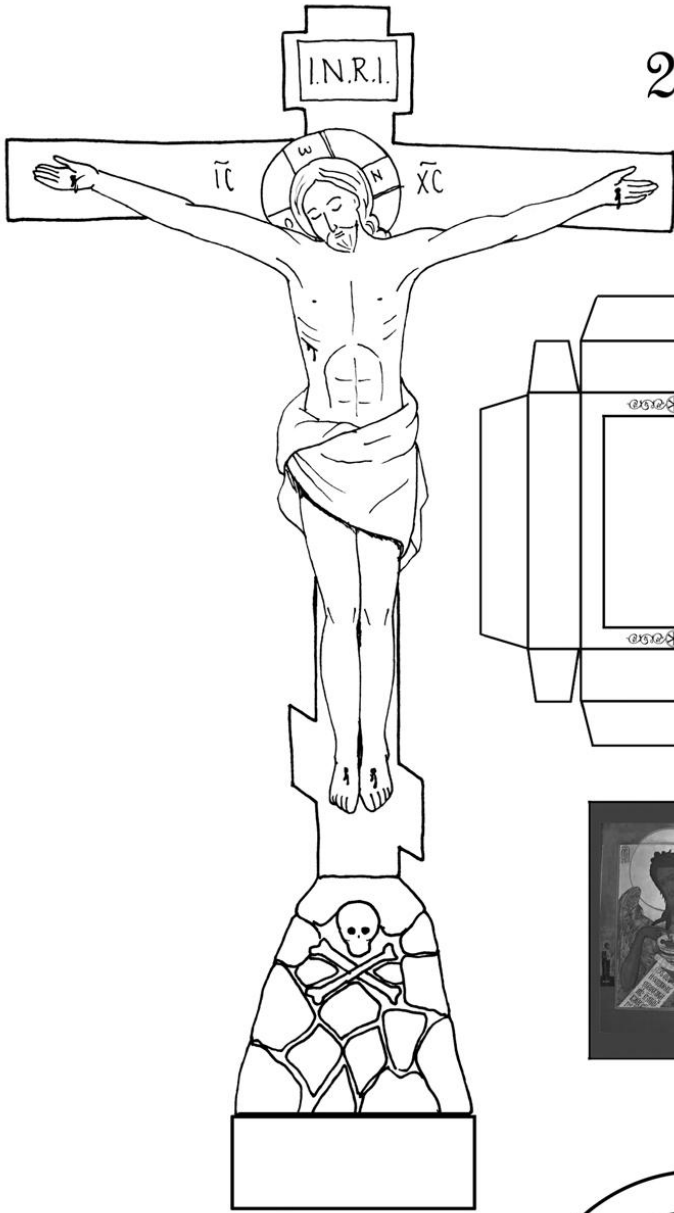

21

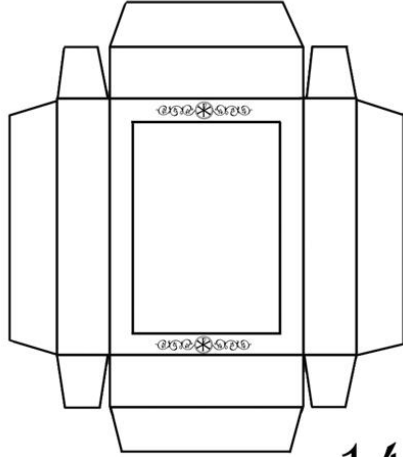

14

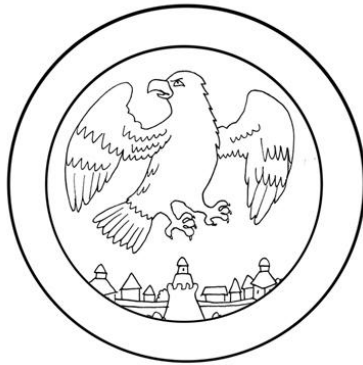

17

7

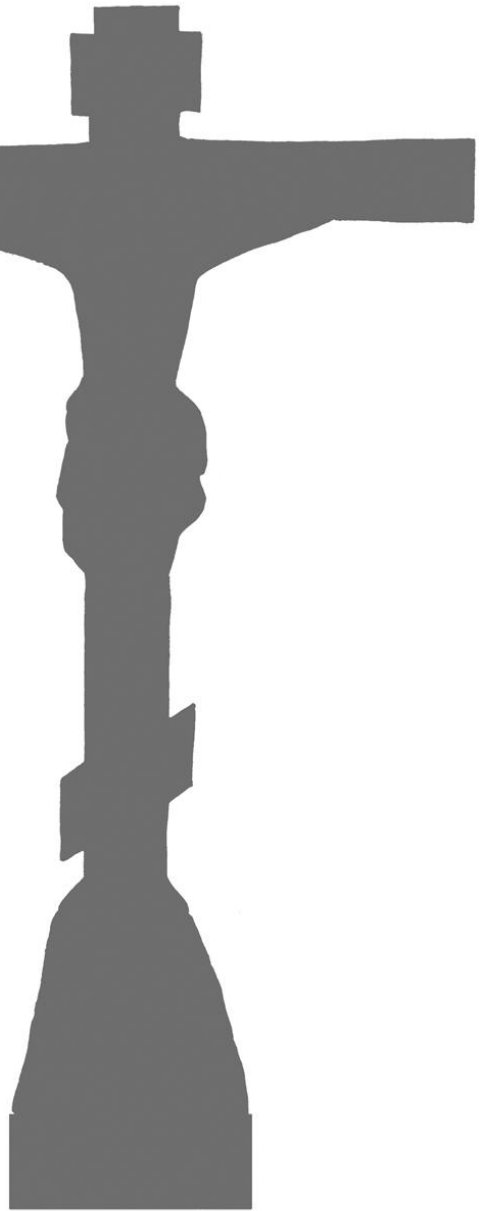
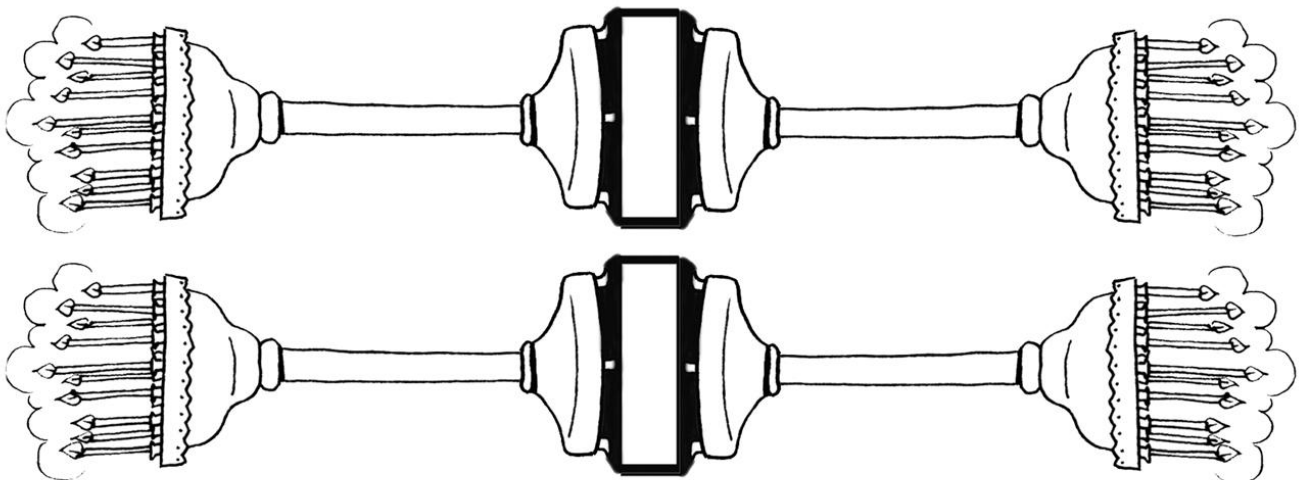

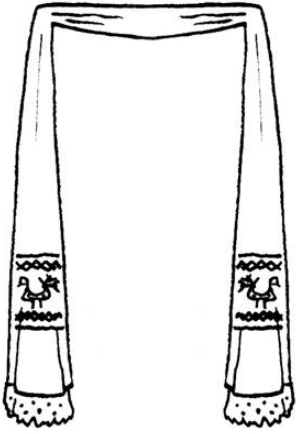

11

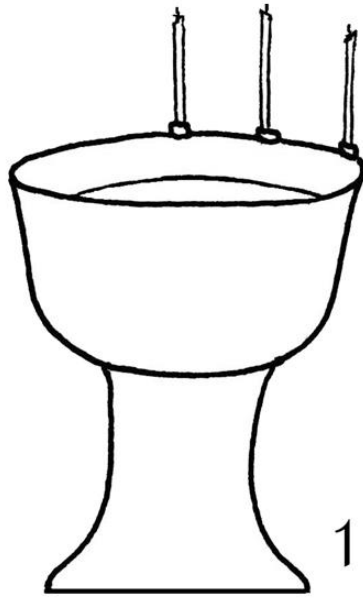

15

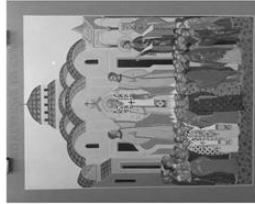

10

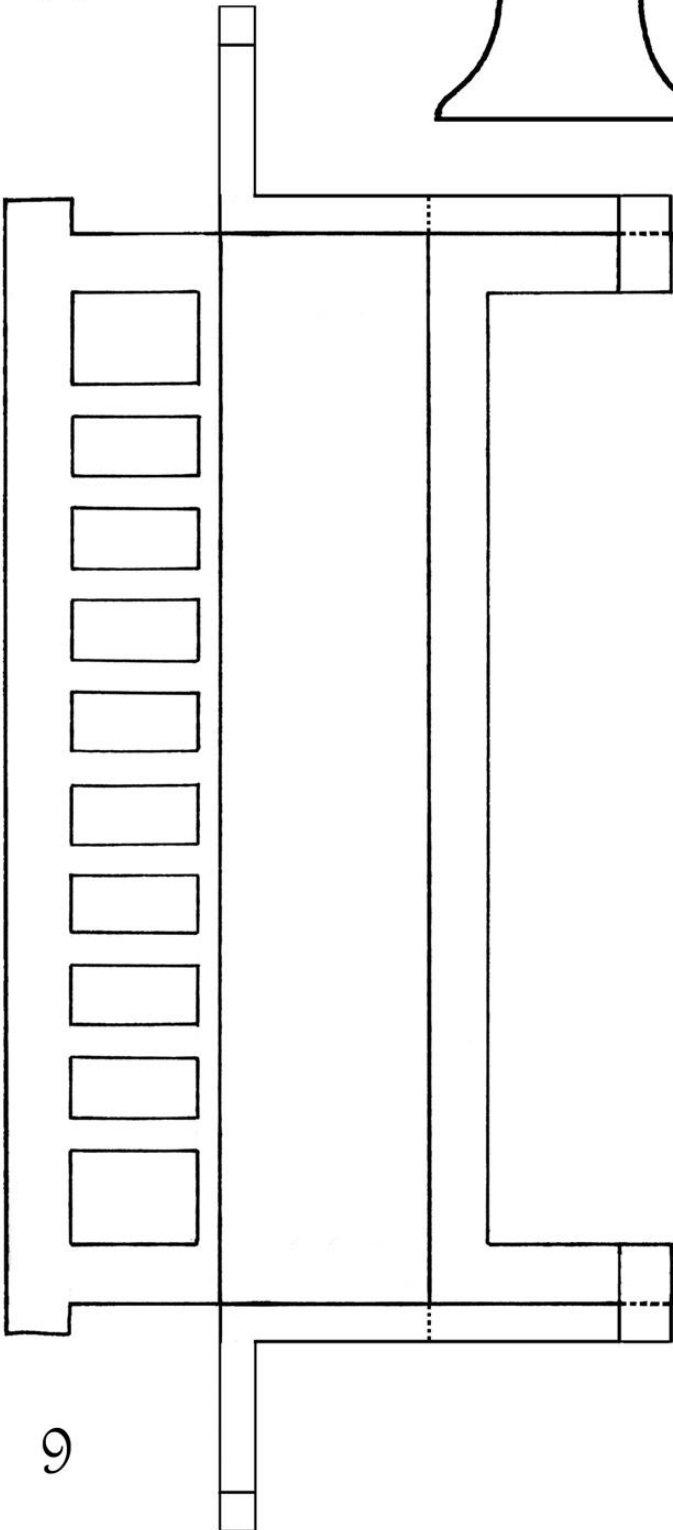

9



32

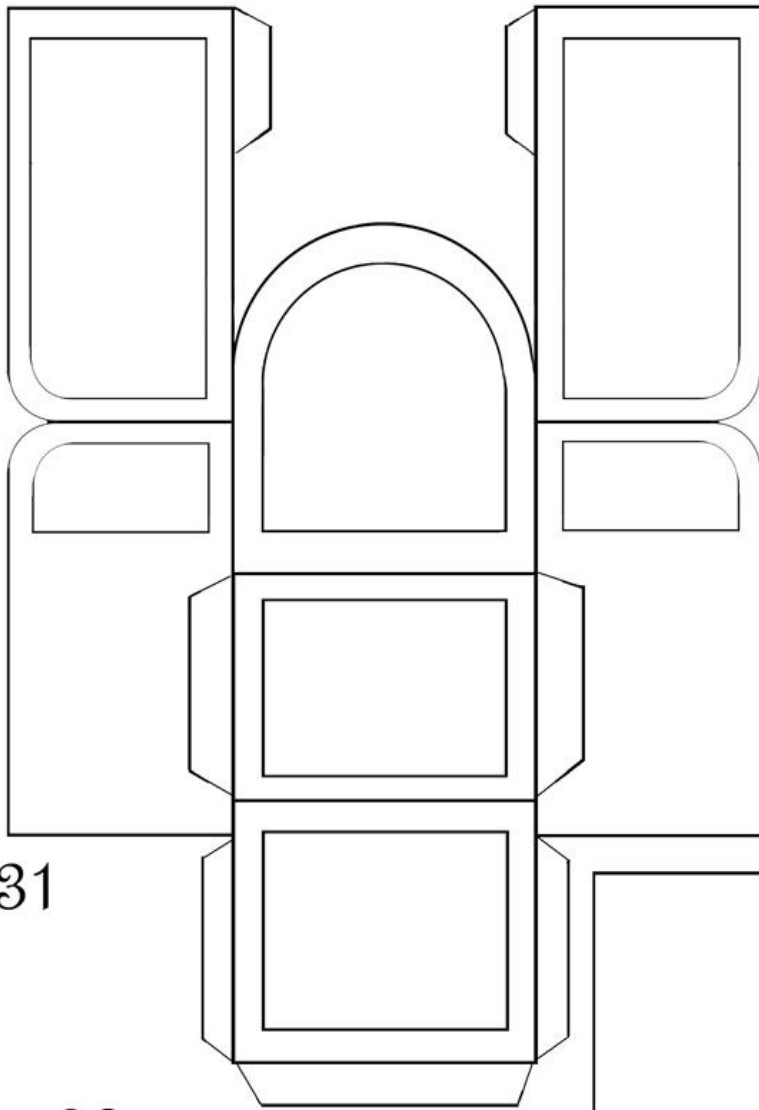

31

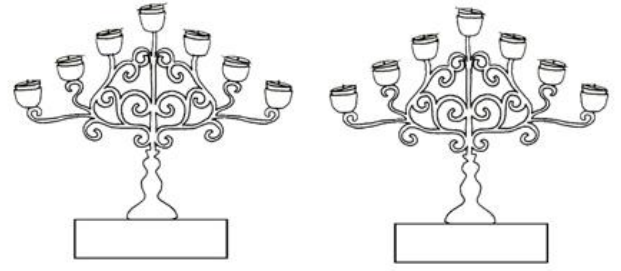

28

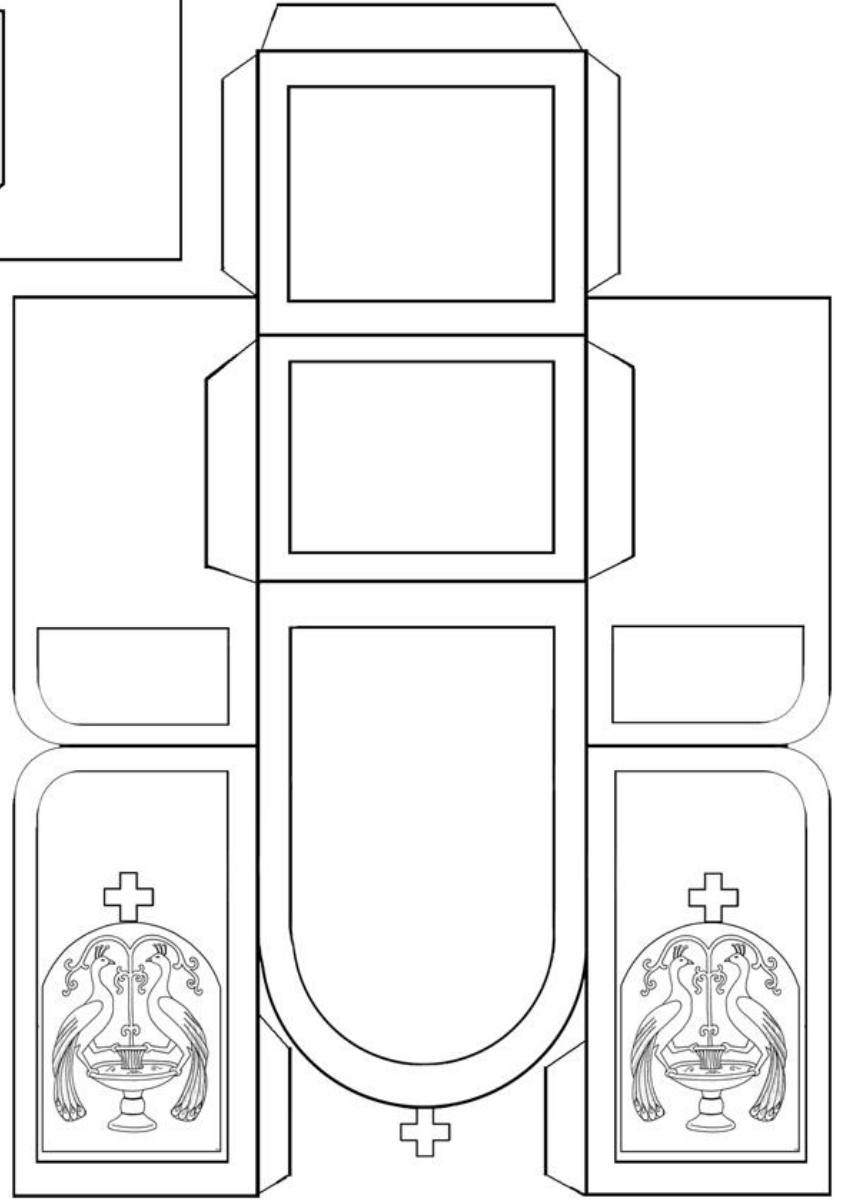
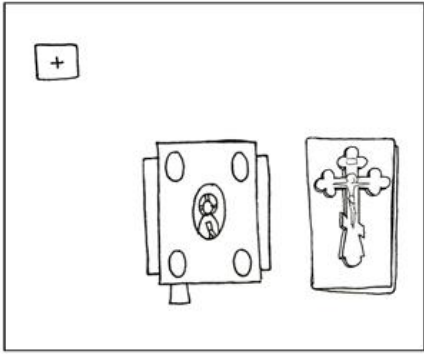

16



26

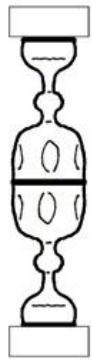

25

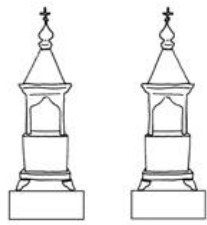

30

19

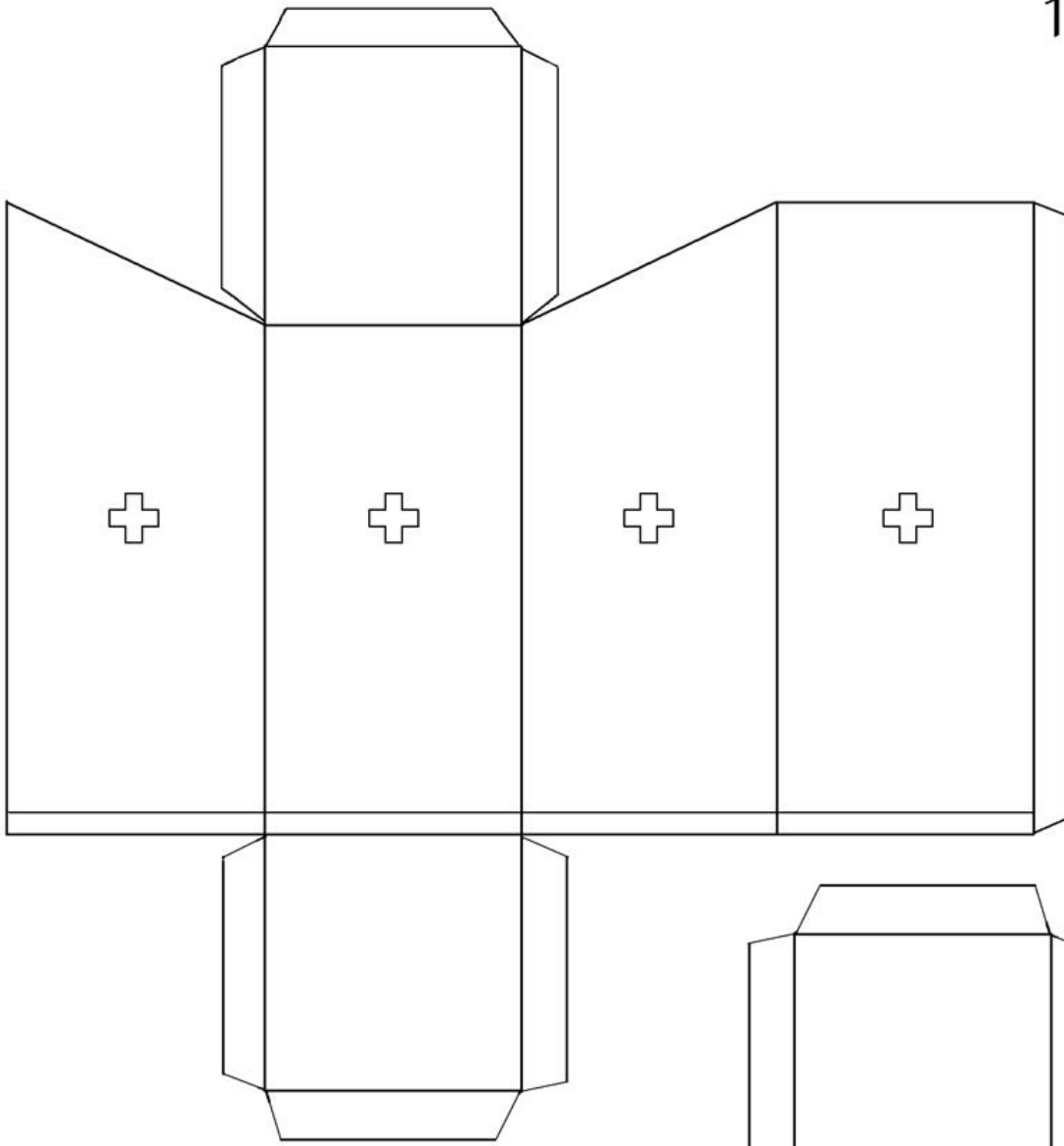

18

20

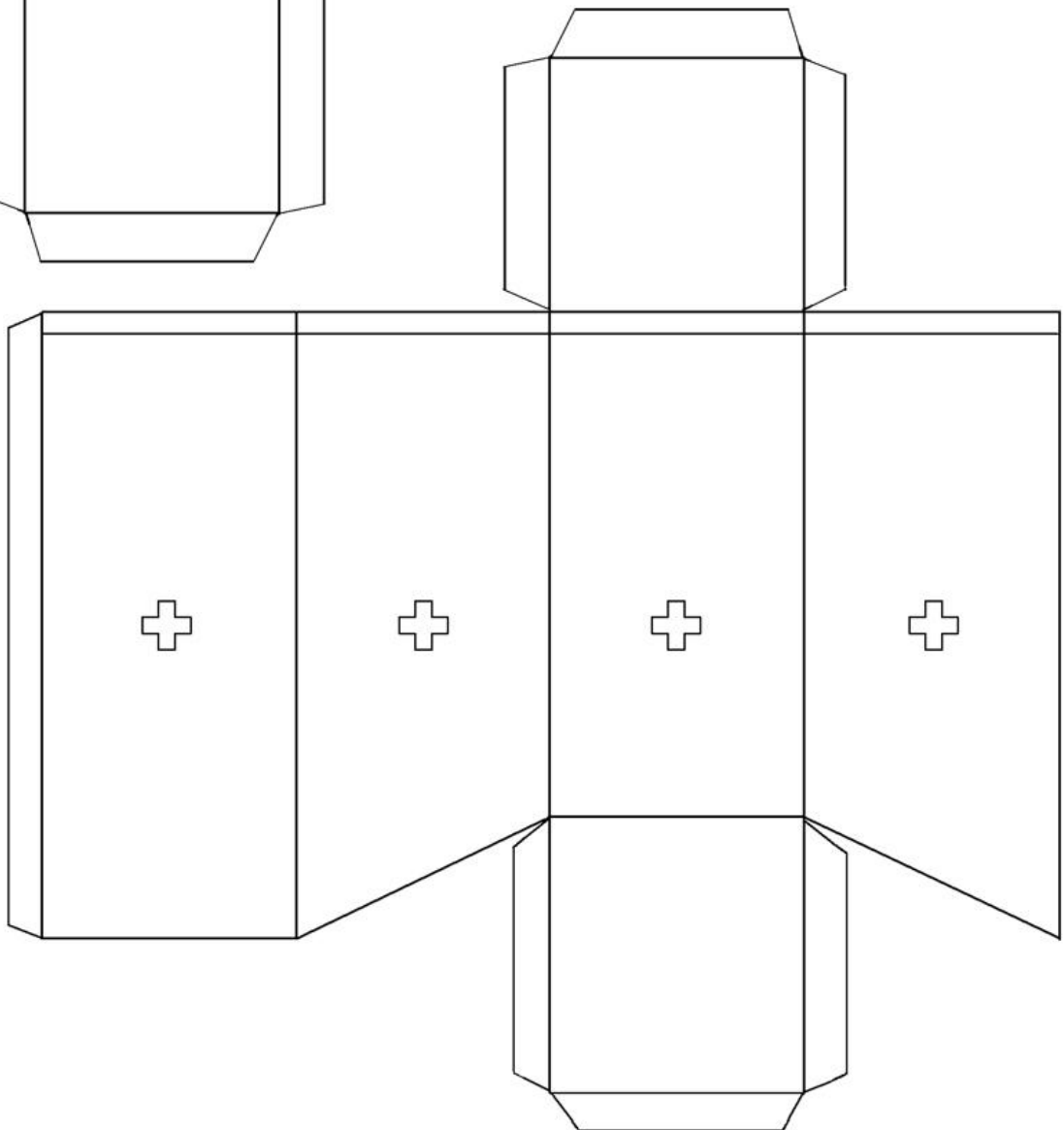

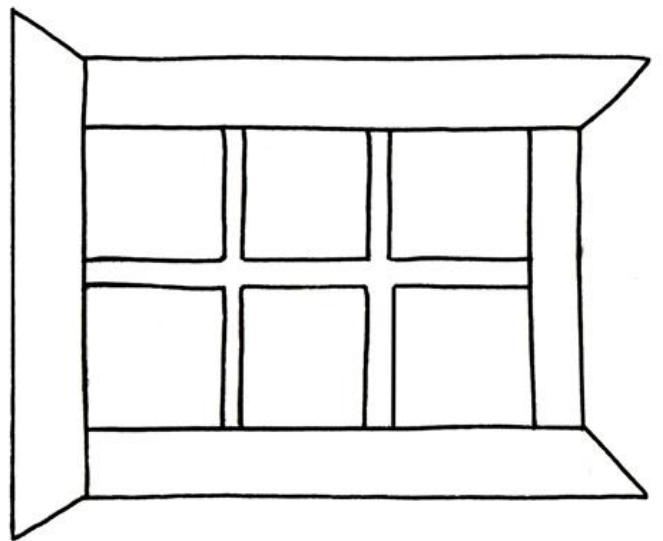
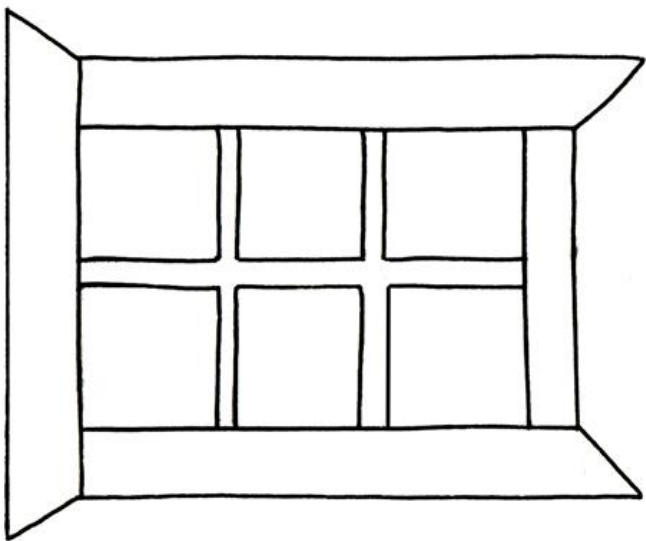
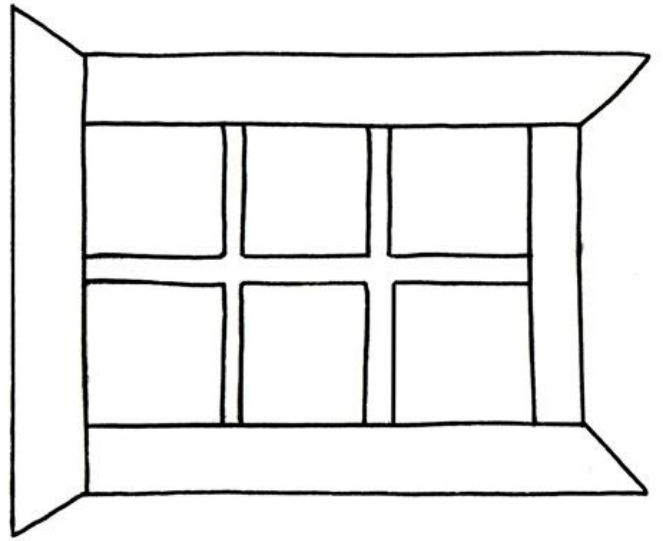
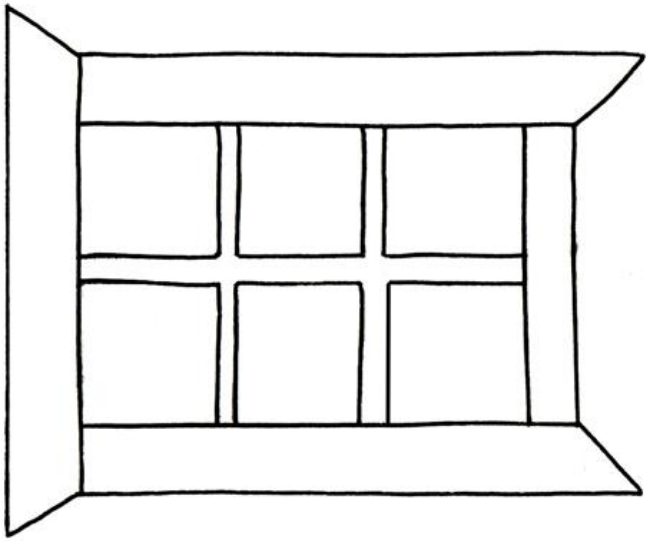
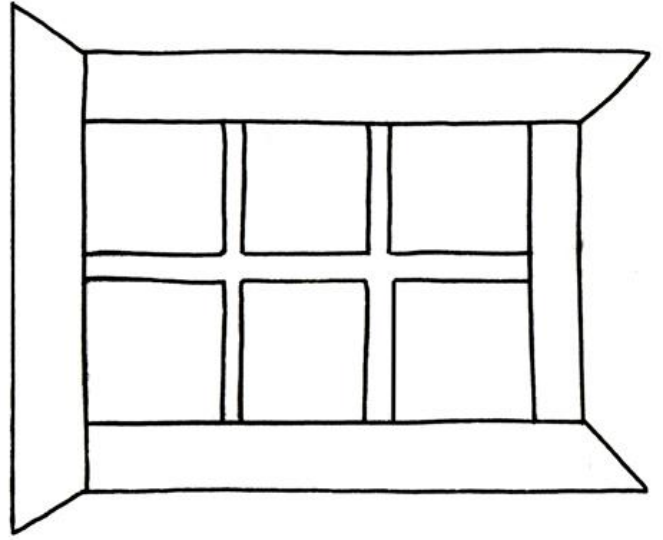
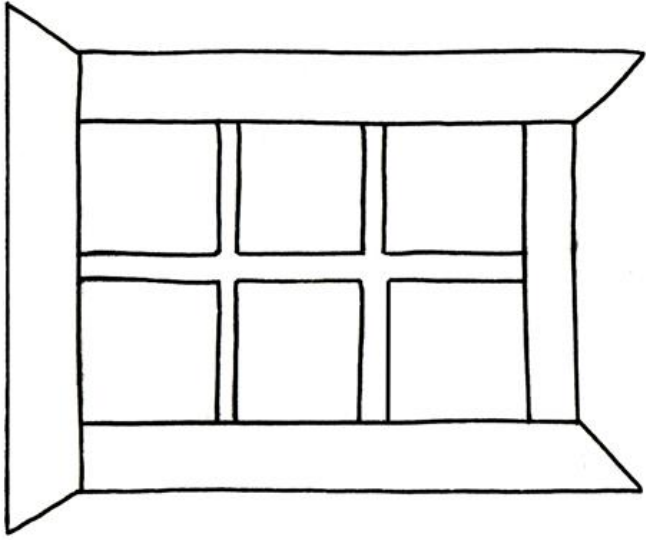

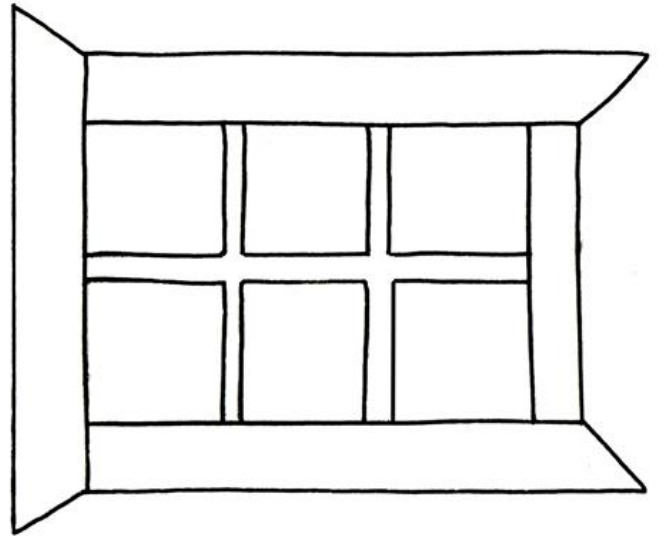
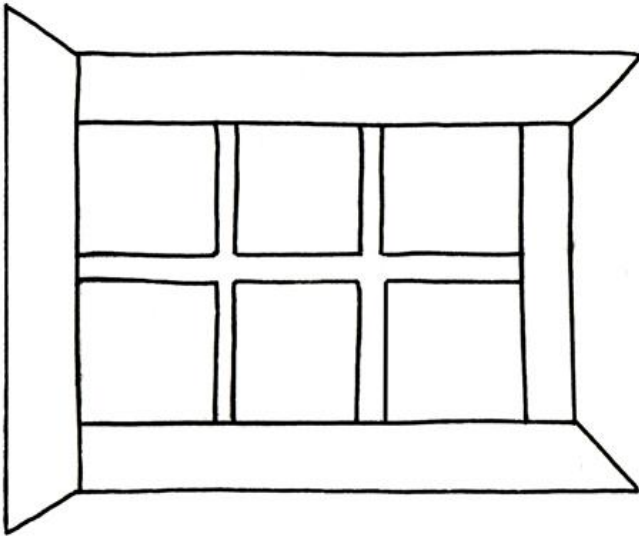

3

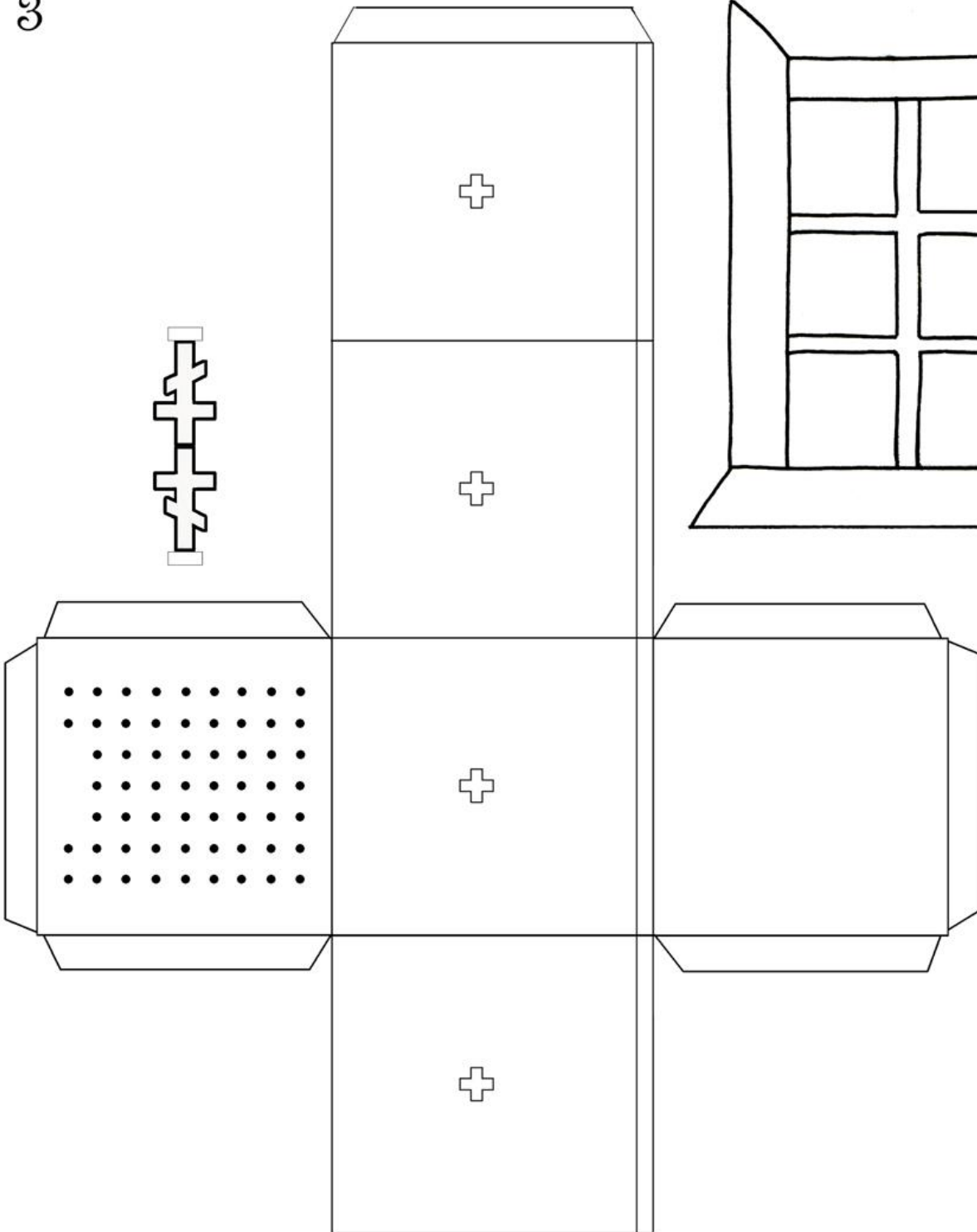
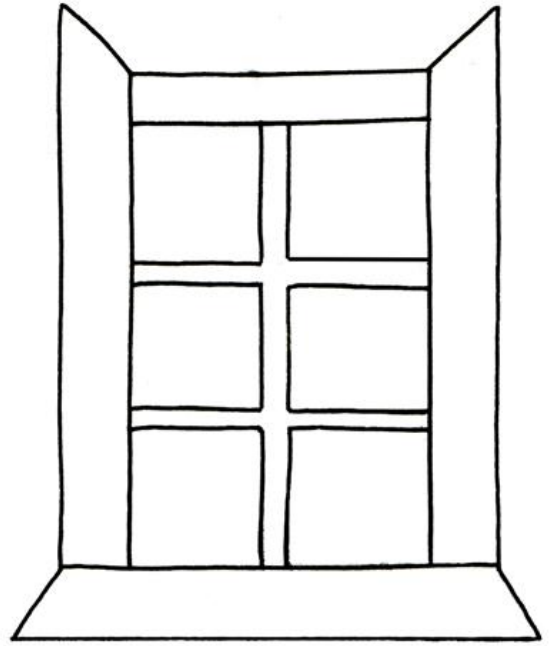

8

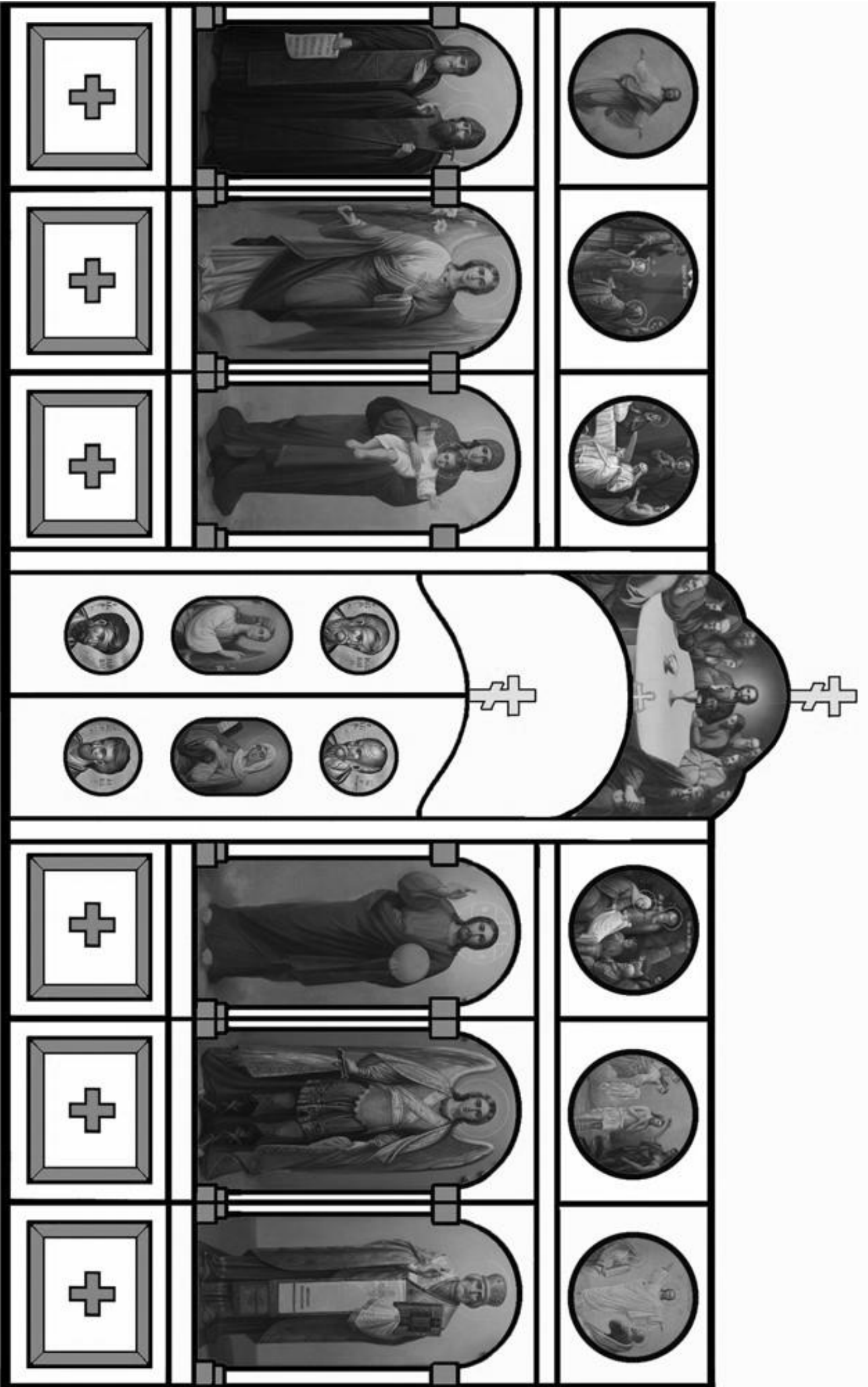

38



24

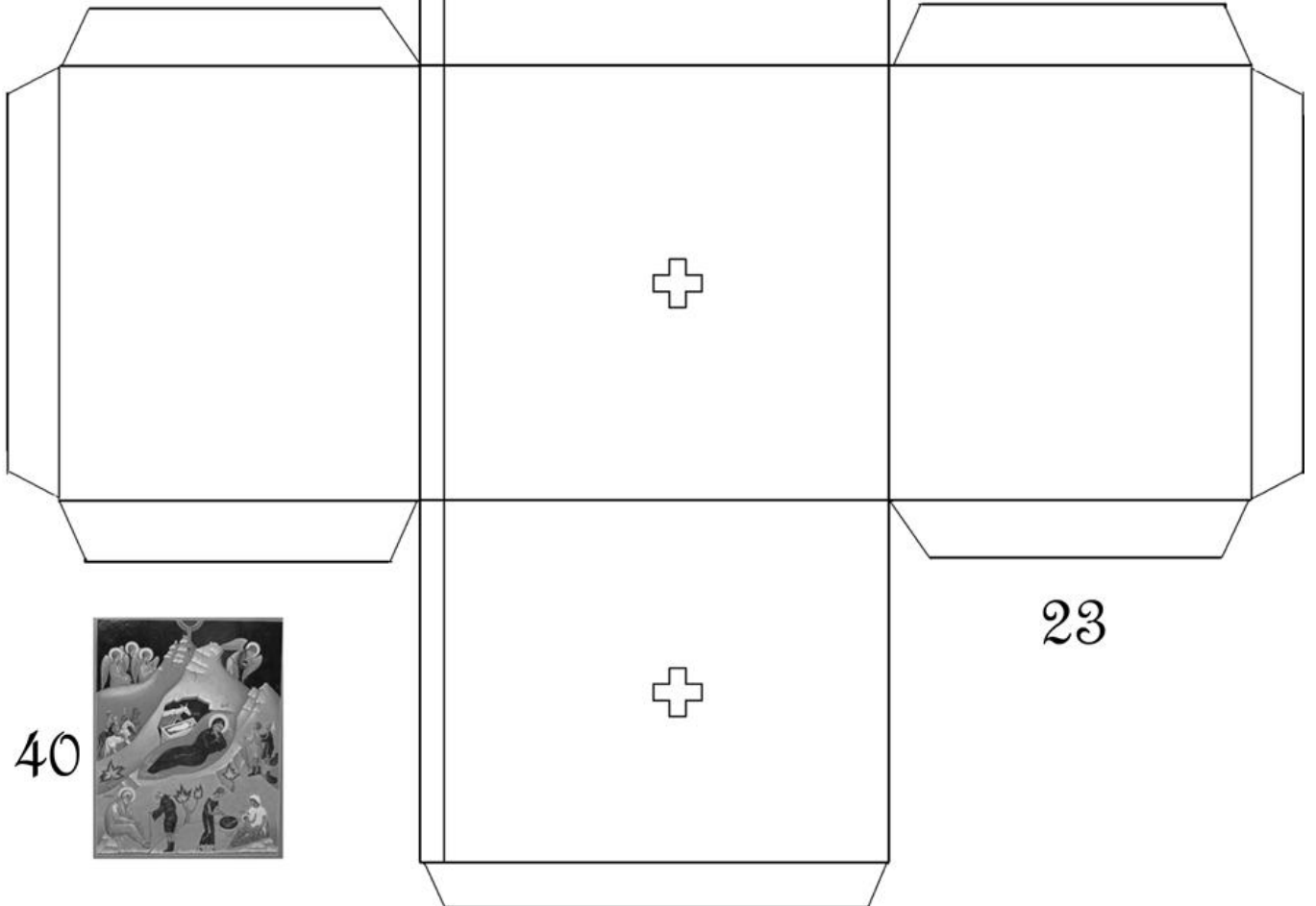
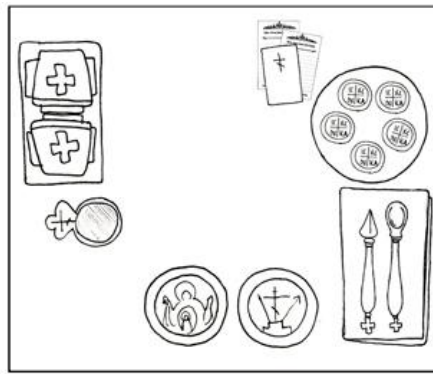

40



23

39

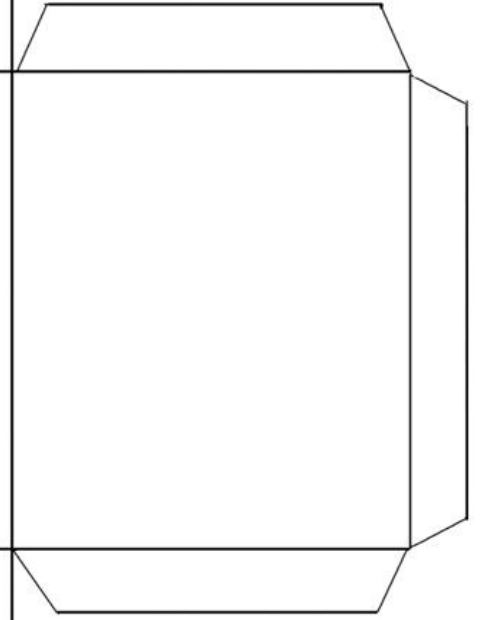
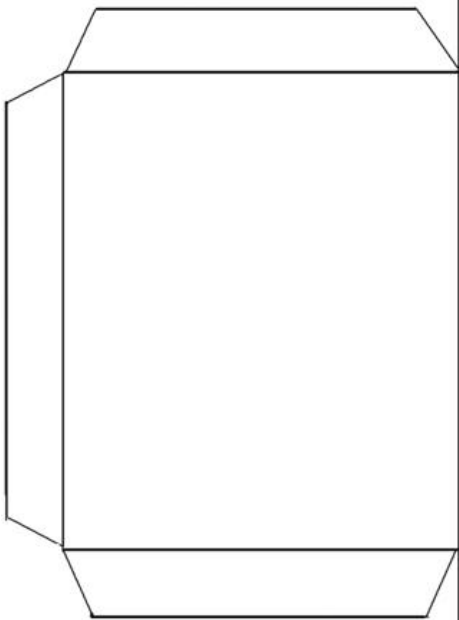
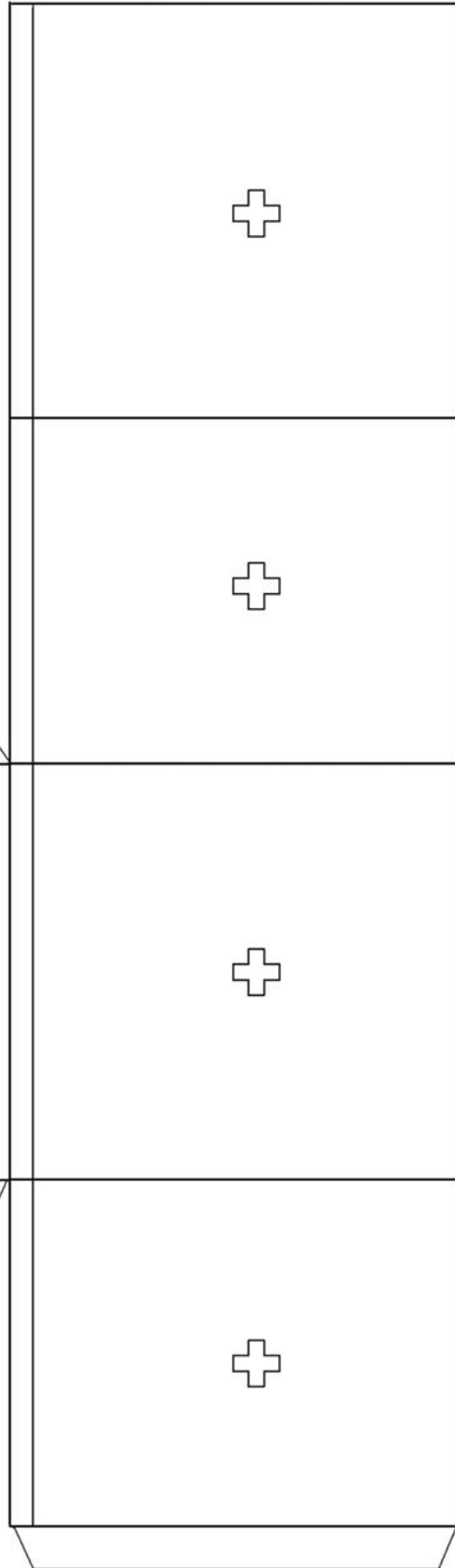
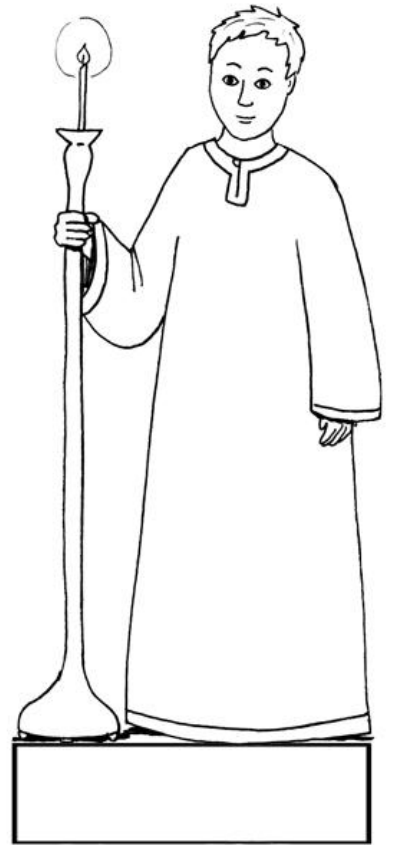
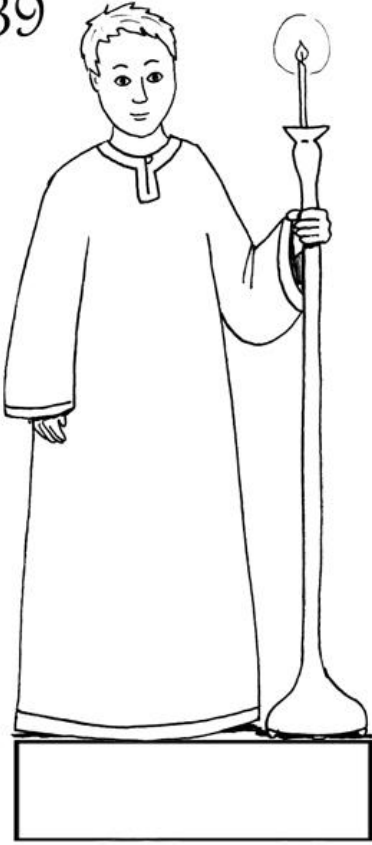

27

22



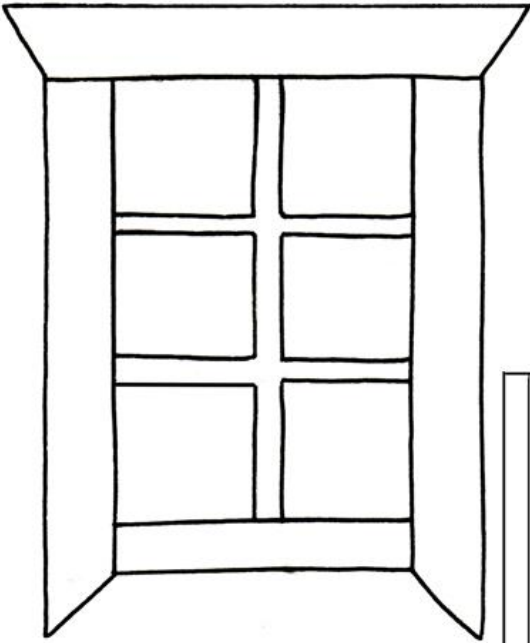

3

5

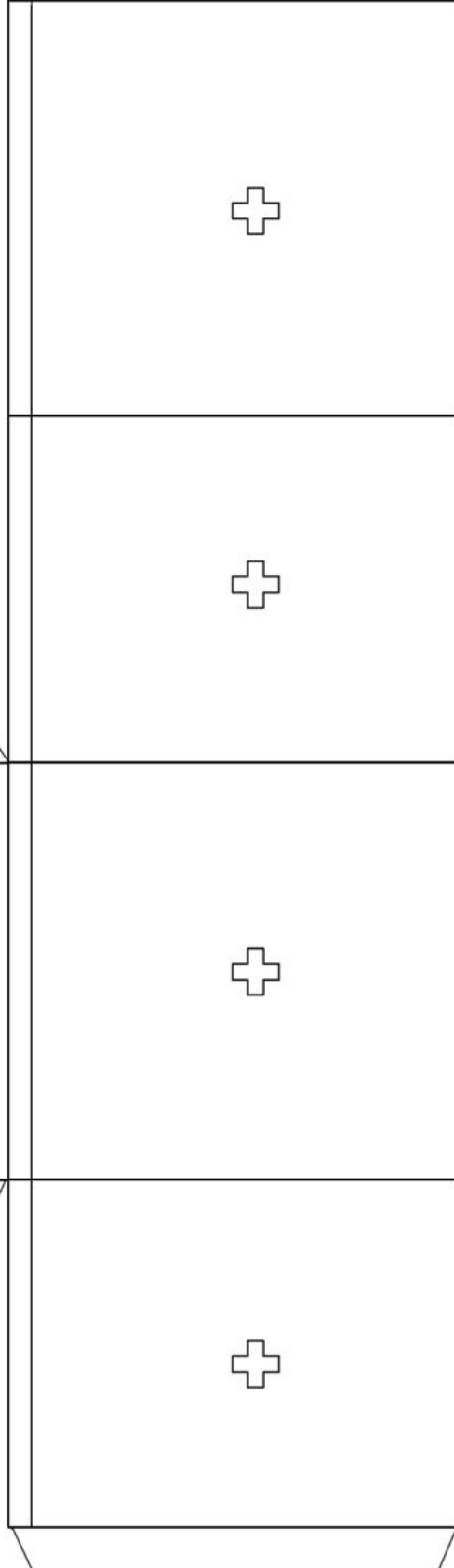

6

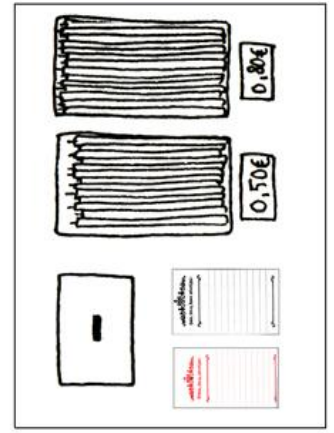

0.80€

0.50€

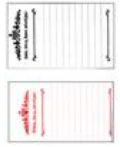

Muistatko vielä Tuohusvaaran luostarin? Ortoboxin viimevuotisessa joulupaastokalenterissa seurattiin veljestön paastoa ja juhla valmisteluja. Tänä vuonna seuraamme isä Olavin kirkon rakentamista ja sisustamista. Isä Olavi on Kupolikosken seurakunnan uusi pappi. Nyt isä Olavi sai työkseen huolehtia uuden kirkkorakennuksen rakentamisesta Kupolikosken kylälle. Sinäkin voit rakentaa yhdessä isä Olavin kanssa oman kirkon. Jokaisena paastopäivänä löydät rakennusohjeita paastokalenterista, mutta rakennustarvikelähetyksiä (tulostettavia kuvia) ei tule ihan joka päivä. Jouluna sinulla on yhtä hieno minikirkko kotonasi, kuin Kupolikosken kylällä! Kirkon pohjan voit askarrella valmiiksi alla löytyvän ohjeen avulla. Varsinainen sisustaminen alkaa 15.11.

Luukku 1 (15.11)

”Ottakaa ihan kunnolla vasemmalle! Ei, ei, ei, ei, ei noin paljon! Hieman eteenpäin oikealle...vielä vielä! Ja stop siihen, laittakaa se nyt alas!” Kupolikosken kylältä ja kirkon suunnalta kuului harvoin huutoa ja meteliä. Tai ei kyse ollut varsinaisesti metelistä, vaan isä Olavin huutamista ohjeista nostokurjen kuljettajalle ja kirkon katolla oleville työmiehille. Seurakunnan uuden kirkon rakentaminen oli edennyt jo pitkälle. Pohja, seinät ja katto olivat pystyssä, sekä maalaustyöt tehty. Nyt työmiehet kiinnittivät kirkon tornia. Torni oli sen verran korkea, että nyt kenenkään ei tarvinnut pysähtyä kysymään ajo-ohjeita kirkolle. Riitti, että katsoi viistosti taivasta kohden.

Luukku 2 (16.11)

Mistä oikein aloittaisin? – tuumasi isä Olavi raapien päätään. Hänen edessään komeili siniseksi rapattu kivikirkko. Astuessaan sisään isä Olavi huokaisi syvään, niin syvään, että olisi luullut kokonaisen kirkkokuoron huokailleen hänen kanssaan. Tyhjässä kirkkorakennuksessa kaikui niin kovasti. Katsottuaan puolelta toiselle ja katosta lattiaan, isä Olavi huokaisi taas. Hän ei huokaissut sen vuoksi, että näki kirkon isona työmaana, vaan siksi, että hän kuvitteli mielessään mitä kauneimpia ikoneita, kirkkolippuja, ikonostaasin ja alttaripöydän kirkkoon. Kuinka onnellinen hän olikaan saadessaan sisustaa seurakunnan uuden pyhäkön! Tällainen tilaisuus tarjoutui vain harvoille. Suunnitellessaan mielessään kirkkoa isä Olaville tuli vilu. Nenän pääkin oli aivan kylmä. Käännyttyään ympäri hän tajusi mistä kylmä viima johtui. Kirkossahan ei ole vielä ovea! Koska seurakuntalaisia on paljon, ei yksi ovi riittäisi mihinkään – tuumasi isä Olavi mielessään ja viittoili rakennusmiehille: tähän näin rakennetaan komeat mäntyovet kaksin kappalein.

Luukku 3 (17.11)

Isä Olavi ihaili kirkon uusia ovia. Niistä tuli niin komeat, kuin hän oli ajatellutkin. Kyllä kelpaa seurakuntalaisten astella noista ovista jumalanpalveluksiin, hän myhäili, samalla pyyhkien silmälasiaan nenäliinalla. Aseteltuaan kakkulat takaisin nenän päälle, hän havaitsi heti mitä kirkossa seuraavaksi tulisi tehdä. *”Täällä ei pysty suunnittelemaan mitään, ennen kuin saamme luonnonvalon sisään. Nuo rakennusaikaiset muovit ikkunoista tulee poistaa ja tilalle asentaa kunnan ikkunat.”* – isä Olavi jakoi jälleen ohjeita rakennusmiehille. *”Laitetaan sellaiset ristikkoikkunat, uskoisin niiden sopivan loistavasti juuri tähän kirkkoon”* – hän jatkoi.

Luukku 4 (18.11)

Rekka-auton ääni katkaisi isä Olavin suunnittelutuokion. Piipittävä ääni kertoi, että rekka peruutti kirkon ovelle. Sillä oli varmaan jotain kyydissään kirkon sisustusta varten. Ja toden totta! Autosta löytyi suuri määrä puutavaraa sekä kuplamuoviin ja kääreisiin pakattuja paketteja, suuresta pahvilaatikoiden määrästä puhumattakaan. Isä Olavin viitan hihat vain heiluivat, kun hän alkoi purkaa kuormaa kirkon sisälle. Rakennusmiesten avustuksella tavarat saatiin nopeasti sisään ja miesten hieman levättyä, kysyi yksi rakennusmiehistä seuraavaa työvaihetta. *”Kyllä me nyt taidamme ryhtyä pystyttämään ikonostaasia. Se erottaa tämän valtavan tilan kahteen osaan: kirkkosaliin ja alttarihuoneeseen. Jos te pystytätte ikonostaasin, niin minä huolehtisin ikonien laittamisesta oikeisiin paikkoihin?”* – ehdotti isä Olavi työmiehille. *”Ikonit tulee laittaa juuri oikeisiin kohtiin. Ikoneilla on nimittäin tietty järjestys ja koska tämä ikonostaasi on kaksikerroksinen, tulee olla vieläkin tarkempi.”*

Luukku 5 (19.11)

Isä Olavi ryhtyi purkamaan rekka-auton mukanaan tuomia paketteja. Ensimmäisenä hän onnistui purkamaan pöydän, jota hän epäili tuohustenmyyntipöydäksi. Se mikä pöytä oli, selviäisi sitten kun se olisi kasattu. Tuumasta toimeen! Hetkeä myöhemmin isä Olavi huomasi olleensa oikeassa. Pöytä oli tuohustenmyyntiä varten ja niinpä hän kantoi pöydän heti kirkkosalin takaosaan oikealle. Kirkkosaliin astuessa pöytä oli heti oikealla ja siinä oli juuri sopiva paikka ostaa tuohuksia sytytettäväksi.

Luukku 6 (20.11)

Tuohustenmyyntipöytä näytti isä Olavista yksinäiseltä. Eihän kirkon sisällä muutoinkaan vielä valmista ollut ja monet laatikot odottivat vielä purkamista. Hän kuitenkin päätti tehdä asiat aina ensin loppuun, ennen uuden aloittamista. Niinpä hän etsi laatikoiden joukosta Tuohusvaaran luostarin leimalla varustetun paketin. Sieltä hän noukki tuohuksia pöydälle laitettavaan myyntipidikkeeseen. Isä Olavi haki autostaan toisen laatikon, johon hän oli koonnut muita tavaroita kirkkoherranvirastosta tuohustenmyyntipöydälle. Niin hän asetteli pöydälle vielä muistelukirjat, ikonikortteja sekä pienen lippaan vaihtorahoille.

Luukku 7 (21.11)

Nyt kun tuohukset koristivat kirkkosalin nurkkapöytää, täytti ilman hunajainen tuoksu. Tuon tuoksun keskellä työnteko sujui kuin tanssi, ja hyvä niin. Kirkon oli määrä valmistua Kristuksen syntymäjuhlaan eli joulun. Ja koska paastokin oli jo alkanut ja ensimmäinen paastoviikko loppuillaan, ei aikaa ollut tuhlattavaksi asti. Kirkko vihittäisiin käyttöön jouluna ja itse arkkipiispa kunnioittaisi läsnäolollaan tätä koko kylälle tärkeää tilaisuutta. Tuohusten tuoksusta nauttien isä Olavi asetteli tuohustenjalat ikonostaasin eteen, kiillotti ne liinalla ja lopuksi peilaili kirkkaalta ja kultaiselta pinnalta itseään. Mmm.. ehkä minun pitäisi vihdoinkin ja viimein tilata itselleni aika hammastarkastukseen. Aivan kuin etuhampaastani puuttuisi palanen. – isä Olavi tuumaili aukoen suutaan edelleen tuohustenpidikkeiden edessä. Muut työmiehet seurasivat isä Olavin touhuja kotvan aikaa kauempaa ja kyselivät supattaen toisiltaan, mitähän varten pastori irvistelee kynttilänjalalle.

Luukku 8 (22.11)

”Tulkaa auttamaan, tämä painaa aivan kamalasti!” Kuului erään timpurin suusta. Muut riensivät hätiin. *”Tämä näytti niin pieneltä paketilta, että ajattelin sen olevan kevyt, mutta tämähän painaa aivan kamalasti!”* – sopersi työmies voipuneena. Mikä niin pienessä paketissa oleva voi painaa niin paljon? Isä Olavi otti veitsen esiin, avasi pakkausnarut ja lopulta koko paketin. *”Haa!”* – hän hihkaisi. Isä Olavilla oli ollut aavistus siitä mitä paketissa oli. Muut työmiehet oivalsivat kyllä, että kyseessä oli vaalea marmorilevy, mutta sitä he eivät ymmärtäneet, miksi levy oli täynnä pieniä reikiä. Isä Olavi ei raaskinut pitää rakennusmiehiä pitkään ihmeissään, vaan käveli tuohustenmyyntipöydälle ja palasi kädessään yksi kirkkokynttilä. Sitten hän asetti kynttilän marmoripöydän reikään ja niin ympärillä olleet työmiehet oivalsivat reikien tarkoituksen. *”Meillä ortodoksisessa kirkossa on tapana muistella edesmenneitä ihmisiä sytyttämällä tuohus tällaiselle vainajienmuistelupöydälle.”* – opasti isä Olavi ja kertoi, että kuka tahansa voi käydä sytyttämässä tuohuksen. Yhteistuumiin ja voimin marmorilevy nostettiin muistelupöydän päälle, joka tietysti kasattiin samalla kertaa. Jokainen työmies kävi sytyttämässä tuohuksen palamaan ja ne, jotka itsekin olivat ortodokseja, tekivät samalla ristinmerkin. Muutkin koettivat tehdä ristinmerkin matkimalla muita, mutta sivusta katsottuna nämä ristinmerkit näyttivät ihan helikopterin ropelien pyörinältä.

Luukku 9 (23.11)

Edellispäivien rakentaminen alkoi jo käydä isä Olavin voimille. Hän nojaili tuon tuosta seiiniin ja pöytiin. *”Mikset istuisi alas huilaamaan?”* ehdotti yksi mukana häärivistä rakennusmiehistä. *”Istuisin, jos minulla olisi penkki mihin istua.”* – vastasi isä Olavi hieman nasevasti. Samalla hän silmäili ulkona olevaa lautakasaa. *”Olisin mielelläni ripustellut tänään ikoneja seinälle, mutta taidan lykätä sitä huomiseen. Jos haluaa huilia, tarvitsee rakentaa penkit. Ja kyllä täällä kirkossa muutoinkin penkkejä tarvitaan, ihan vain muutamia tänne reunoille. Jos ei jaksa koko palvelusta seistä, niin voi käydä hetken aikaa istumassa”* – selvitti isä Olavi ja viitteli työmiehet mukaansa ulkona olevalle lautakasalle. Päivä siinä meni, mutta kylläpä kirkkoon saatiin aikaiseksi muutamien sahausten, kymmenien naulojen ja satojen paukutusten jälkeen komeat penkit! Passaa nyt mummojen ja pappojen istuskella – totesivat työmiehet kuin yhdestä suusta. *”Ja pappien!”* – lisäsi isä Olavi hymyissä suin.

Luukku 10 (24.11)

Isä Olavi asteli kirkkoon termospullo kädessään. Hän oli intoutunut suunnittelemaan ikonien paikkoja yömyöhään asti. Nyt tarvittiin mustaa ja vahvaa kahvia, jotta ikonit saataisiin tarkasti ja suoraan niille tarkoitetuille paikoille. Ja kuinka helppoa ikonien ripustaminen olikaan! Isä Olavi oli suunnitellut niin hyvät ja tarkat ohjeet, että jokainen työmies pystyi toimimaan ripeästi. Paikallinen ikonipiiri oli tehnyt mittatilaustyönä suurten juhlien ikonit uuteen kirkkoon. Vanhasta kirkosta puolestaan siirrettiin osa Karjalan valistajien ikoneja sekä tulevan kirkon nimikkoikoni eli pyhän Nikolaoksen ikoni. Tuohusvaaran luostarin ikonimestari veli Matias puolestaan lahjoitti kirkolle tekemänsä suuren Jumalanäidin Ennusmerkki-ikonin, joka pääsi isä Olavin suunnitelmissa alttarihuoneeseen.

Luukku 11 (25.11)

Kop kop! -kuului ovelta. Kun kukaan ei ennättänyt heti avaamaan, voimistui koputus. Ja kun kukaan ei vielääkään ennättänyt avaamaan, avautuivat kirkon ovet kuin itsestään. *”Köhöm, köhöm..”* – kuului vaimea köhinä, joka koetti etsiä kirkon sisältä isä Olavia. Kupolikosken seurakunnan vanhin jäsen, Tolhopin Mummo seisoi vielä hieman kaikuvassa kirkossa ja piteli kädessään pussia. Isä Olavi oli mielissään nähdessään kirkon rakentamisesta kiinnostuneen seurakuntalaisen. Hän niin mielellään esitteli tulevaa kirkkoa, vaikka sisällä kaikki ei ollut vielä valmista. *”Minä ajattelin..”* – aloitti mummo kertomaan ja kaiveli pussistaan jotain isä Olaville. *”Vielä kun silmäni näkivät hyvin ja käteni toimivat tärisemättä harrastin paljon käsitöitä. Tein tämän käspaikan kymmenisen vuotta sitten ja olen odottanut siitä lähtien päivää, jolloin keksisin sille käyttöä. Kirkko on aina ollut minulle kuin toinen koti, joten ajattelin, josko käspaikkani kelpaisi jonkin ikonin ympärille täällä uudessa kirkossa.”* Isä Olavi levitti käspaikan käsivarsilleen ja ihan mykistyi siitä, kuinka kauniita kirjailuja Tolhopin mummo olikaan tehnyt ja kuinka valtavasti vaivaa hän aikoinaan oli nähnyt. *”Ehdottomasti näin komea käspaikka pääsee esille! Voisimme laittaa sen suojaamaan ja koristamaan vaikka tätä ylösousemuksen ikonia tässä näin. Niin tärkeän juhlan ikoni ansaitsee kyllä käspaikkansa.”* Niinpä tuo pellavainen kangasliina löysi paikkansa ja Tolhopin mummo oli yhtä hymyä lähdettyään kotiinpäin kirkolta.

Luukku 12 (26.11)

Tolhopin mummon vierailun jälkeen isä Olavi pysähtyi tuon tuosta ihastelemaan ikonia ja sitä ympäröivää käspaikkaa. Näky oli kaunis, mutta jotakin siitä puuttui. Yksi rakennusmiehistä pysähtyi myös isä Olavin tapaan tuijottamaan seinällä olevaa ilmestystä. *”Tuo keskikohta kaipaisi jotain, jos minulta kysytään. Mummollani taisi roikkua siinä edessä jotain. Jotain johon pienenä poikana sain syyttää tulen. Taisi olla joku limppu, lamppu tai lumpukka.”* – arveli työmies. Isä Olavilla oli naurussa pidättelemistä. *”Olisiko ollut lamppukka?”* hän ehdotti. *”Taisipa hyvinkin olla”* – naurahti työmies takaisin, ja ryhtyi kaivamaan isä Olavin kanssa laatikoista tarvittavaa esinettä. Kirkon työmiehiä kummeksutti. He löysivät laatikoista yhden lampukan sijasta kaksi. Voisiko kirkossa olla kaksi lampukkaa? *”Kyllä voi! Vaikka kuinka monta!”* kuului napakka vastaus heidän takaansa. Tämä asennetaan kuninkaanovien yläpuolelle. – totesi isä Olavi osoittaen ikonostaasin keskellä olevaa niin sanottua pyhää porttia. Eikä aikaakaan, kun lamppukka roikkui ehtoollisen asettamista kuvaavan ikonin edessä. Viimeisenä silauksen isä Olavi täytti lampukoiden kupit öljyllä ja varmasti, että lampukoissa oli sydänlangat paikallaan.

Luukku 13 (27.11)

Marraskuu läheni loppuaan ja vaikka kirkon sisustus oli hyvällä mallilla, silti isä Olavilla piti kiirettä. Palvelusten toimittamiset ja tiistaiseuran myyjäisissä avustaminen veivät oman aikansa ja vaikka työmiehet uurastivat päivisin hänen ohjeidensa mukaan, läheni joulupäivä päivältä. Joululahjojen toivossa isä Olavi ei joulua odottanut. Hän odotti joulupukin sijaan arkkipiispaa ja lahjojen ja kinkun sijaan rakennuksen vihkimistä kirkoksi ja ensimmäistä jumalanpalvelusta. Isä Olavi oleskeli parhaillaan kirkkoherranvirastossa, kun hänen puhelimensa pirahdi soimaan. Lampukkaniemen nunnaluostarin johtaja igumenia Matroona tavoitteli isä Olavia. Nunnat halusivat niin ikään osallistua kirkon sisustukseen ja koska he olivat käteviä käsistään, olivat he lupautuneet ompelemaan ja maalamaan kirkkoon kahdet kirkkoliput. Pitihän kirkossa kirkkoliput olla ristisaattoja varten. Igumenia Matroona toivoi isä Olavia käymään ja hakemaan valmiit liput. Ainoan ajokortin omaava nunna oli nimittäin satuttanut jalkansa niin pahoin, että jalalla ei ajettu moneen päivään. Isä Olavi innostui kovin. Olihan luostarissa muutoinkin mukava käydä.

Luukku 14 (28.11)

Vaikka Ristijärven uuteen kirkkoon oli tilattu sopiva määrä tavaraa valmiiksi, ei isä Olavi voinut vastustaa halua hankkia kirkkoon kiota eli ikonikaappia. Lampukkaniemen luostarin matkamuistomyymälässä oli paikallisen puusepän tekemä ikonikaappi. Sen suojaan isä Olavi ajatteli laittaa seurakunnan hallussa olevan arvokkaan ja vanhan Johannes Kastajan ikonin. Ja ehkäpä joku paikallinen käsistään taitava seurakuntalainen saisi innostuksen alkaa itse valmistamaan ikonikaappeja. Sittenhän niitä voitaisiin teetättää kirkkoon useampikin. Mutta ensi alkuun riitti yksi.

Luukku 15 (29.11)

Aamuseen tapaansa isä Olavi käveli kylältä uudelle kirkolle. Ja tuttuun tapaansa hän kyseli vastaantulevilta ihmisiltä kuulumisia, olivat he sitten tuttuja tai eivät. Vaihdeuttuaan kuulumisia Rytkylän isännän kanssa, sai isä Olavi kuulla, että isännästä oli tullut toissapäivänä ukki. *”Monia vuosia! Lastenlasten kasvua onkin mukava päästä seuraamaan.”* – toivotteli isä Olavi. Onneksi naapuriseurakunnan vanhalta kirkolta siirrettiin varalla ollut kasteastia uuteen kirkkoon. Tiedäpä vaikka Rytkylän uusi tulokas kastettaisiin uudella kirkolla, tuumaili miettivän näköinen pappi jatkettuaan taivallusta uudelle kirkolle. Koska kasteastia pyöri hänen mielessään sattuneesta syystä, päätti hän päivän askareenaan pestä, vahata ja kiillottaa vanhan kasteastian uuteen uskoon. Urakoidessaan kasteastian kimpussa, löysi isä Olavi merkinnän altaan pohjasta ”1965”. Vuosiluku varmaan tarkoitti, että astia on tehty ja otettu käyttöön 49 vuotta sitten. Noh, tässä tapauksessa juhlimme ensi vuonna kasteastian 50 -vuotisjuhlaa. – päätti isä Olavi mielessään. Hän tykkäsi kovasti erilaisista juhlista.

Luukku 16 (30.11)

Kupolikosken seurakunta kuului useiden muiden seurakuntien tavoin Suitsukevaaran hiippakuntaan. Koska Kupolikosken seurakuntaan kuului huomattavan paljon seurakuntalaisia, tuli uudesta rakenteilla olevasta kirkosta samalla hiippakunnan pääkirkko. Sellaisia kirkkoja kutsutaan yleensä katedraaleiksi. Isä Olavista oli vain paljon helpompaa puhua kirkosta, kuin katedraalista. Katedraaleista löytyi yksi sellainen esine, mikä yleensä puuttui muista kirkoista. Tämä esine ei ollutkaan kovin pieni, vaan varsin suuri. Onneksi sitä ei tarvinnut purkaa kuljetuksen ajaksi. Piispanistuini oli puinen istuin, joka oli tarkoitettu nimensä mukaan piispalle jumalanpalveluksen ajaksi. Monesti kirkkosalin puolella oleva piispanistuini täyttyi lapsista, mutta alttarihuoneen piispanistuini jätettiin suosiolla rauhaan papiston keskuudessa.

Luukku 17 (1.12)

Vaikka kirkko on täynnä kirkollisia jumalanpalvelustavaroita eli liturgisia esineitä, löytyi kirkosta, niin kuin mistä tahansa rakennuksesta, siivouskomero. Siellä isä Olavi järjesteli tavaroita ja etsiskeli mattopiiskaa. Ei ollut varsinaisesti loppusiivouksen aika, mutta piispanistuimen edessä pidettävä kotkamatto oli päässyt pölyyntymään muuttoauton kyydissä. Ja vaikka matto ei ollut kovin iso, ajatteli isä Olavi olla järjestelmällinen sen puhdistuksessa. Mutta koska mattopiiskaa ei löytynyt, päätti isä tomuttaa mattoa ihan vain käsin. Oikeastaan se tuntui isä Olavista paremmalta ajatukselta kuin mattopiiskan heiluttaminen niin kallisarvoiseen tekstiiliin.

Luukku 18 (2.12)

Kirkon sisustus alkoi olla jo hyvällä mallilla. Joinain päivinä työt etenivät oikein mallikkaasti, joinain hieman hitaammin. Mitä pidemmälle työt etenivät, sitä enemmän isä Olavi ja työmiehet saivat vieraita työmaalle. Tänäpäin he saivat vieraakseen Kupolikosken seurakunnassa kanttorina jo toistakymmentä vuotta toimineen Sopraano-Sopaseksi nimetyn Hanna-kanttorin. Papin työparina toimii aina kanttori ja siksi oli tärkeää, että Hannalle katsottiin oma työtila kuntoon. Soittimihan Hanna ei tarvinnut kirkkoon, mutta nuottien ja kirjojen kanssa auttoi vinopöytä eli analogi. Analogia vasten sai myös kätevästi ikonin, jos sille oli tarvetta. Koska Hanna kävi paikan päällä, saatiin analogi asennettua hänelle sopivan korkuiseksi. Muutoinkin Hannasta oli mukava nähdä tuleva uusi työpaikka. Ja eihän kanttorin ja papin työpaikka aina kirkkoon rajoittunut. Harva se päivä työpari Hanna ja Olavi kulkivat autolla pitkin seurakunnan eri pyhäköitä ja seurakuntalaisten koteja, sairaaloista, vanhainkodeista ja kouluista puhumattakaan.

Luukku 19 (3.12)

Kanttori-Hanna innostui niin kovasti uudesta työpisteestään, että vieraili keskeneräisellä kirkolla vielä seuraavanakin päivänä. Hän toi mukanaan nipun nuotteja ja kirjoja, joita tarvitsi toimiessaan kanttorina ja johtaessaan kuoroa. Intoutuipa hän vielä hieman kokeilemaan kirkon akustiikkaa ja veisasi veisun Pyhälle Kolminaisuudelle. Ja miten komealta veisu kuulostikaan! Olisi voinut kuvitella, että kirkossa oli paikalla kokonainen kuoro. Ihmisääni on ylevin ääni, joten muita soittimia kirkossa ei käytetty. Nuottien lisäksi kanttori tarvitsi ainoastaan äänirautaa, jolla hän sai otettua tarvittavan äänialan. Ääniraudankin hän jätti nojaamaan uutta analogia vasten.

Luukku 20 (4.12)

Analogeja löytyi useampi tarvikelaatikoiden keskeltä. ”Mihinkä me tämän laitamme?” – ihmetti eräs työmies. ”Kanttorilla on jo omansa, laitetaanko tämä kirkkokansaa varten? Ei tarvitse nojailla seinään, kun voisi nojailla vinoa pöytää vasten?” – jatkoi hän hihitellen. ”Pöh! Vihjaatko, että saarnani ovat liian pitkiä ja tylsiä?” – vastasi isä Olavi hieman silmää iskien. Isä Olavi oli tunnettu hyvästä huumorintajusta, mutta myös siitä, että hän löysi juuri oikeat sanat niin ilon, kuin surunkin keskellä. ”Laitetaan se analogi tähän keskelle. Siihen asetetaan sitten juhlapäivinä juhlan ikoni ja muutoin siinä pidetään ihmeidentekijä Nikolaoksen ikonina. Siitä tietää heti kenelle pyhitettyyn kirkkoon on astunut sisään. Mutta voihan! Kohtahan on Nikolaoksen muistopäivä! Kuinka minä sen nyt unohdin? Nyt minun täytyy lähteä virastolle valmistelemaan Nikolaoksen päivän saarnaani ja hieman kertaamaan Nikolaoksen elämäntarinaa. Ja minunhan piti käydä vielä postissakin hakemassa se Kreikasta tullut paketti..” – mutusteli isä Olavi partaansa.

Luukku 21 (5.12)

Postissa isä Olavia odotti myös jälkilähetukseen jäänyt paketti. Mitähän kirkosta mahtoi puuttua? Mitä hän ei osannut kaivata kirkkoon? Hän joka oli erityisen järjestelmällinen ja tarkka kaikesta, oli unohtanut jotain hänelle jo niin rakkaasta paikasta? Isä Olavia punastutti ja nolostutti postissa. Kauniisti kiitellen hän lähti paluumatkalle kirkkoherranvirastolle kantaen yhtä pientä ja yhtä isoa ja pitkää pakettia. Voisiko se kuulua alttarihuoneeseen? Vaiko kenties kirkkosaliin? Tällaista jännitystä hän ei ollut kokenut sitten papiksi vihkimisensä. Hän koetti mielessään arvailla paketin muodosta mitä häneltä mahtoikaan puuttua. ”Pitkä, melko kapea, ei kauhean raskas, mutta silti ihan painava. Osa taitaa olla puuta ja osa jotain tiiviimpää ja painavampaa materiaalia.” **Keksitkö sinä mikä esine paketissa oli?** Isä Olavi availi pitkää pakettia. Hän poisti kuplamuovin ja muut peitteet ja katsahti paketin sisältöä. ”Aivan niin” – hän tuumasi. ”Enpä itse keksinyt, mutta toden totta, tähän sieltä kirkkosalista puuttui..Golgataristi!” Ristiin oli kuvattuna Kristus ristillä. Golgataristi sijoitettiin vainajienmuistelupöydän taakse.

Luukku 22 (6.12)

Isä Olavi availi niin hirveällä hötkyllä Kreikasta tullutta pakettia, että kanslisti Pasiin piti jo toppuutella. *”Varo! Rikot vielä sisällä olevan tavaran! Pitäisihän nyt ison miehen malttaa pakettien kanssa. Mikä siellä voi olla noin kiireistä ja tärkeää?”* – kiinnostui Pasi ja hivuttautui lähemmäksi isä Olavia. *”Katsohan tätä!”* – isä Olavi huudahti ja ojensi paketissa olleen ikonin Pasia kohti. *”Eikö olekin mahtava? Tilasin tämän munkki Stefanokselta Athos-vuoren luostarista. Eihän meillä voi olla pyhälle Nikolaokselle pyhitettyä kirkkoa, jos meillä ei ole ikonia Nikolaoksesta. Tämä tulee kirkon etuoven ylle.”* – hän iloitsi. Ja niin ikoni asennettiin paikalleen rukoushetkessä, joka pidettiin puolivalmiin kirkon pihalla. Suuri joukko seurakuntalaisia kunnioitti läsnäolollaan tilaisuutta. Vaikka ulkona olikin hieman kylmä, lämmitti suuri osallistujajoukko ainakin isä Olavin sydäntä.

Luukku 23 (7.12)

Kirkkorakennus jakaantui kolmeen osaan: eteiseen, kirkkosaliin ja alttarihuoneeseen. Isä Olavi oli työmiesten avustuksella saanut eteisen ja kirkkosalin sisustettua, mutta edessä oli viimeinen osa: kaikkein pyhin eli alttarihuone. Vielä tässä vaiheessa alttarihuonetta sai tulla laittamaan ei-papistoon kuuluva henkilö. Sitten kun rakennus vihittäisiin kirkoksi, ei alttarihuoneessa saisi käydä kuin ainoastaan ne, joilla on tehtävänsä puolesta oikeus käydä alttarissa. Isä Olavi päätti aloittaa alttarihuoneen laittamisen uhripöydän kasaamisesta. Uhripöytä asetettiin alttarihuoneen vasemmalle reunalle. Siinä oli juuri oikea tila papille aloittaa ehtoollisen valmistelu.

Luukku 24 (8.12)

Uhripöytä oli peitelty keltaisella, ristein kirjaillulla kankaalla. Isä Olavi oli saanut kaverikseen ponomaripoika Teemun, joka oli avustanut häntä monet kerrat jumalanpalveluksissa. Teemu halusi nytkin olla avuksi ja samalla tutustua tarkemmin esineisiin, joita hän oli ehtinyt näkemään ennen vain vilaukselta. Toki koulun uskontotunnilla oli käyty läpi alttarihuoneen esineitä, mutta koska tunnit olivat niin aikaisin aamulla, oli Teemu välillä laskenut enemmän lampaita kuin seurannut tuntia. Teemu sai nyt asettaa tavarat uhripöydälle isä Olavin ohjeiden mukaan. Ehtoollispeitteet, litaniateline, lusikka, keihäs ja muistelukirjat löysivät paikkansa pöydällä. Tämä voitti monin tavoin uskontotunnin, vaikkakin se oli yksi Teemun lempiaineista.

Luukku 25 (9.12)

Teemu oli viitosluokkalainen koulupoika, joka harrasti niin jalkapalloa, puuhakerhoa, kuin seurakunnan omaa ponomarikerhoa. Ponomari toimi alttariapulaisena papille ja piispoille ja sen vuoksi kävi kerhoa, jossa opiskeltiin apulaiselta odotettuja tehtäviä. Teemu oli toista päivää apuna kirkolla isä Olavin mukana. Välillä pyyhittiin rakennuspölyjä ja välillä jatkettiin jumalanpalveluskaluston laittamista paikalleen. Isä Olavi päätti hieman juksata Teemua ja pyysi tätä etsimään kalkin, jotta se voitaisiin laittaa paikalleen uhripöydälle. *”Häh?”* – ihmetteli Teemu. Hänellä ei ollut käsitystäkään siitä, mikä kalkki oli. Tämän tiesi myös isä Olavi. Hän tarkoitti etsittäväällä esineellä ehtoollismaljaa, josta voitiin käyttää myös nimeä kalkki. Teemu nosteli laatikoista esineen kerrallaan ylös ja kysyi jokaisen kohdalla kuin papukaija: *”Onko se tämä? Onko se tämä?”* Isä Olavi puistatteli päätään kerta toisensa jälkeen kunnes sai aiheen nyökytellä. *”Juuri tuo on kalkki! Mene vain asettelemaan se paikalleen.”* Teemu oli löytönsä tyytyväinen ja siihen, että nythän voisi puolestaan laittaa oman uskonnonopettajansa tietämyksen koetukselle.

Luukku 26 (10.12)

”Diskos ja tähti..trallallaa..tähän näin asetan...laalalalaa..” –lauleskeli isä Olavi tyytyväisenä. Enää vajaa kaksi viikkoa, niin hän pääsisi toimittamaan ensimmäisiä jumalanpalveluksia uudessa kirkossa. Ja totta kai hän odotti myös itse joulua. Hän oli paaston ajaksi jättänyt lihan ja herkut vähemmälle ja nyt hän odotti kieli pitkälle että pääsisi maistamaan joulukinkkua ja porkkanalaatikoita suklaakonvehdeista puhumattakaan. Hän vain saattoi kuvitella, kuinka hyviltä ne maistuisivatkaan 40 taukopäivän jälkeen. Ruokapaaston lisäksi isä Olavi oli pyrkinyt auttamaan muita enemmän kuin aiemmin. Hänelle tuli siitä hyvä ja lämmin olo. Samaa hän kehotti muitakin tekemään.

Luukku 27 (11.12)

Arkkipiispa oli vastannut isä Olavin kutsuun tulla vihkimään uusi kirkko käyttöön. Puhetta oli ollut myös reliikin asettamisesta. Tapana oli, että kun rakennus vihittiin kirkoksi, niin alttarihuoneessa olevaan alttaripöytään asetettiin pyhäinjäännös eli reliikki. Reliikki saattoi olla jonkun pyhän ihmisen luun tai vaatteen pala. Arkkipiispa oli luvannut tuoda reliikin mukanaan. Tällöin isä Olavilla oli yksi työ vähemmän hoidettavana. Vai oliko? Muistutus kirkon vihkiäisistä toi mieleen reliikkiin. Ja reliikki toi puolestaan mieleen alttaripöydän. Ja alttaripöytä toi mieleen sen, että alttaripöytää ei vielä ollut koottu ja tuotu alttarihuoneeseen. Siinäpä tehtävää tälle päivälle, tuumasi isä Olavi ja kääri hihansa.

Luukku 28 (12.12)

Valmis alttaripöytä näytti hienolta. Siinä oli sivussa kauniit kirjaillut ja päällystyksessä oli käytetty lehtikultaa. Päällä oli luukku reliikkilipasta varten. Isä Olavi laittoi pöydälle ensimmäiset sille kuuluvat esineet. Hän piti visusti mielessään sen, ettei alttaripöydälle eli pyhälle pöydälle saanut laskea muita, kuin liturgisia, siunattuja esineitä. Kännykkänsä hän jätti siis suosiolla lattialle. Hän asetti pöydän oikealle puolelle siunausristin liinan päälle. Vasemmalle hän puolestaan asetti kastelippaan. Keskelle pöytää hän asetti yhden tärkeimmistä esineistä koko kirkossa eli evankeliumikirjan. Evankeliumikirja sisälsi Matteuksen, Markuksen, Luukkaan ja Johanneksen kirjoittamat tiedot Jeesuksen elämästä. Evankeliumit ovat osa Raamattua.

Luukku 29 (13.12)

Sopraano-Sopanen oli taas pistäytymässä kirkolla. Hän halusi keskustella tulevasta kirkon vihkimisestä isä Olavin kanssa. Kanttori-Hannan oli määrä johtaa kuoroa kyseisessä jumalanpalveluksessa. Palvelus oli harvinainen, sillä uusia kirkkorakennuksia rakennettiin harvakseltaan. Nyt hän halusi käydä papin kanssa läpi palveluksen kulun, jotta voisi harjoitella kuoronsa kanssa hänelle aivan uutta asiaa. Jutustelun lisäksi Hanna halusi ojentaa auttavan kätensä ja järjestellä kirkkoa juhlakuntoon. Keskellä kirkkosalia oli vielä monen monta muuttolaatikkoa ja rakennuspakettia. Hanna tarttui seuraavaksi niihin. *”Tämä kuuluukin alttarihuoneeseen, veisitkö sinä tämän paikalleen?”* Hanna ojensi seitsenhaaraisen kynttelikön isä Olaville. Koska Hanna ei kuulunut papistoon, hän ei voinut mennä alttarihuoneeseen. Sen verran pitkään hän oli kuitenkin toiminut kanttorina, että tunnisti kynttelikön. Hän oli aina vilaukselta kynttelikön nähnyt, kun sivuovet tai keskellä olevat kuninkaanovet olivat olleet auki.

Luukku 30 (14.12)

Pyhälle pöydälle tulleen seitsenhaaraisen kynttelikön eteen aseteltiin sakramenttilipas. Siinä säilytettiin valmiiksi pyhitettyjä ehtoollislahjoja, esimerkiksi sairaana olevien ihmisten varalle. Kupolikoskella sijaitsevaan pyhän Nikolaoksen kirkkoon sakramenttilipas tuli kirkkomuseolta. Kirkkomuseo sai lippaan puolestaan lahjoituksena venäläiseltä piispalta. Piispa oli toivonut, että kirkkomuseo lahjoittaisi sen eteenpäin seurakunnalle, joka tarvitsisi lipasta. Isä Olavi päätti, että hän käännättäisi eräällä kielitaitoisella seurakuntalaisella kiitoskirjeen ja lähettäisi sen lippaan lahjoittaneelle piispalle.

Luukku 31 (15.12)

”Eikö tällainen puinen penkki ole hieman epämukava?” – kysyi ponomari-Teemu isä Olavilta, samalla istuutuen penkille. *”Ei sen tarvitsekaan olla pehmeä ja mukava kuin nojatuolin”* – selvensi isä Olavi. *”Jos tuoli olisi kunnan löhötuoli, ei tulisi keskittyä itse asiaan eli jumalanpalvelukseen. Sitähän saattaisi jopa nukahtaa kesken kaiken!”* *”Mutta kenelle tämä tuoli tulee? Olisi ehkä hieman epäreilua, jos se on tarkoitettu kirkkokansalle..siltoin vain yksi saisi istua tuolilla ja muutama muu penkillä”*.- tuumasi Teemu. *”Se tuoli on oikeastaan piispalle tarkoitettu istuin. Kirkkosalin piispanistuon onkin jo paikallaan, joten tämä tulee silloin alttarihuoneeseen. Oikea paikka sille on alttaripöydän takana.*– totesi isä Olavi.

Luukku 32 (16.12)

Isä Olavi piteli kädessään ikonisuunnitelmaansa. Sitä suunnitelmaa, jonka hän oli tehnyt paaston alussa ja kirkon sisustuksen aloitusviikolla. Tuohusvaaran luostarin veli Matias oli lahjoittanut aiemmin uudelle kirkolle suuren Jumalanäidin ikonin. Isä Olavi oli päättänyt, että tuo ikoni laitettaisiin alttarihuoneeseen alttari-ikoniksi ja nyt hän yhdessä työmiesten kanssa mittasi oikein vatupassilla, että ikoni tulisi suoraan. Ikonin kutsuttiin nimellä Jumalanäidin ennusmerkki. Ikoniin oli kuvattuna Neitsyt Maria ja Jeesus-lapsi. *”Mahtavan taidokkaasti tehty!”* – totesi yksi työmiehistä.

Luukku 33 (17.12)

Seurakunnassa oli ollut todella kiireinen aamu. Koululaisryhmä oli käynyt tutustumassa seurakunnan toimintaan, lastenkerho oli puolestaan halunnut isä Olavin vieraakseen ja puhelimesta hänellä oli mennyt reilu tunti. Illemmalla hänellä olisi toimitettavanaan ehtoopalvelus ja sen jälkeen hän oli vielä lupautunut vetämään seurakunnan omaa kirjapiiriä. Tämä tarkoitti sitä, että isä Olavilla ei ollut montakaan hetkeä aikaa uuden kirkon sisustamiseen. Se harmitti isä Olavia kovin, mutta hän koetti pitää mielessään sen, että tärkein tehtävä mikä hänellä tällä hetkellä oli, oli toimia pappina ja olla seurakuntalaisten käytettävissä. Niinpä hän tyytyi soittamaan paikalla oleville työmiehille ohjeita mitä tuli seuraavaksi tehdä. Hän toivoi, että miehet kasaisivat hyllyn, joka tuli alttarihuoneen puolelle. Isä Olavi sitten myöhemmin etsisi ja nostaisi hyllylle tulevat esineet paikalleen.

Luukku 34 (18.12)

Isä Olavi tuli erittäin aikaisin kirkolle yhdessä termospullonsa kanssa. Isä Olavi alkoi olla niin yleinen näky Kupolikosken kylällä harmaan termospullonsa kanssa, että häntä alettiin kutsua termospullo-pastoriksi. Hän koki olevansa aikataulusta jäljessä ja nyt hänen tuli järjestää hieman ylimääräistä aikaa kirkon laittoon. Ja niin hän kaatoi termarista mustaa, vahvaa kahvia itselleen, tuumasi hetken ja alkoi hommiin. Liturgiset esineet, kuten vihkikruunut, diakoninkynttilä, litaniateline sekä ehtoolliskalusto löysivät paikkansa kiireen vilkkaa hyllyyn, jonka työmiehet olivat edellispäivänä koonneet. *”Ja sitten seuraavan komeron kimppeun!”*, totesi isä Olavi itselleen ja otti toisen kupin kahvia termaristaan. Seurakunnan papilla oli edessään kasa hengareita ja vaatteita. Vaatteet eivät olleet isä Olavin omasta vaatekaapista, vaan kirkon vaatekaapista. Isä Olavi järjesteli vaatteet väri- ja kokojärjestykseen. Eri aikaan kirkkovuotta käytettiin erivärisiä kirkkotekstiilejä, esimerkiksi paastona violettiä ja Neitsyt Marian juhline vaaleansinistä. Hattuhyllylle aseteltiin skufiat, klobukit ja kamilavkat eli päähineet.

Luukku 35 (19.12)

”Kansa, joka pimeydessä vaeltaa, on näkevä suuren valkeuden.. vai kuinka se menikään?” - rallatteli yksi työmiehistä haluten osoittaa muille, että hän oli tutustunut Raamattuun ja osasi sieltä jotain ihan ulkoa. Tai oikeastaan tarkoitus oli hieman leikitellä. Tämä työmies oli nimittäin löytänyt viimeisten tavaroiden joukosta ristisaattolyhdyn. Lyhtyä kannettiin ristisaatossa ensimmäisenä. Tämä työmies oli aiempänä pääsiäisyönä päässyt kantamaan lyhtyä kirkon ympäri kiertäneessä ristisaatossa. Siksi hän tunnisti lyhdyn ja näytti muille, kuinka lyhtyä kannettiin. Seuraava ristisaatto uudella kirkolla tapahtuisi todennäköisesti loppiaisena.

Luukku 36 (20.12)

”Kuulepa isä Olavi..” aloitti ristisaattolyhtyä kantamassa ollut työmies. *”Tuon lyhdyn viereen varmaan kuuluisi ristisaattoristi. Jos kirkolla ei ole vielä omaa, niin minä sellaisen kyllä mielellään veistelisin kotiverstaallani. Sanot vain mitat ristille, niin minä sen kyllä tekaisisin iltapuhteinani”*. Isä Olavi oli mielissään. Toki kirkkoa varten oli olemassa jo ristisaattoristi, mutta oikein vanha ja risa. Ehkä sen olisi hyvä päästä jo eläkkeelle.

Luukku 37 (21.12)

Juhlapäivä lähestyi. Tavarat olivat paikoillaan ja isä Olavin kiireellisyys ja hermostuneisuus olivat tipotiessään. Seurakunnan omassa lehdessä ja paikallisuutisissa oli moneen otteeseen ilmoitettu juhlahjumanpalveluksesta. Monet seurakuntalaiset, joita isä Olavi oli tavannut rakentamisen aikana, olivat ilmoittaneet tulostaan. Kirkon odotettiin siis täyttyvän, jos nyt ei ääriään, niin kirkkosalia myöten. Isä Olavi ei voinut kuitenkaan jäädä odottamaan joulupäivää, vaikka tavarat olivatkin jo paikallaan. Tehtävää oli paljon itse jumalanpalveluksen järjestämisessä. Palvelus, jossa juhlistaisiin Kristuksen syntymää ja jossa vihittäisiin uusi kirkkorakennus, olisi melkoisen haasteellinen. Mutta haasteista isä Olavi pitikin. Hän kutsui kanttori-Hannan luokseen läpikäydäkseen viimeisen kerran hänen kanssaan palveluksen kulun etukäteen. Samalla etsittiin oikeat jumalanpalvelustekstit monen monista eri kirjoista niin papille, kuin kanttorille.

Luukku 38 (22.12)

”Enää muutama päivä”. – hykerteli isä Olavi. Ehkäpä tänään olisi hyvä päivä laittaa omat asiat kuntoon tulevaa palvelusta varten. Ja mitä se tarkoittikaan? Isä Olavi nosti esille kultaisen jumalanpalveluspuvun, johon kuului stikari, epitraziili, feloni, vyö ja hihat. Kultaisenväriseen jumalanpalveluspukuun isä Olavi ei päätenyt sen vuoksi, että se olisi ollut hänen lempiväriinsä, vaan siksi, että Kristuksen juhlassa käytettiin kyseistä väriä. Monella eri juhalla ja paastolla kun oli oma väriinsä. Kaikki kirkkotekstiilitkin vaihdettiin samaan väriin. Enää jäljellä oli saarnan kirjoittaminen. Sen isä Olavi aloittaisi päästyään työpöytänsä ääreen. Arkkipiispa vuorostaan oli luvannut pitää palveluksen loppuksi juhlapuheen. Pitihän sellainen pitää näinkin erityisessä tilaisuudessa.

Luukku 39 (23.12)

Vielä isä Olavi kutsui ponomari-Teemun luokseen. Teemu oli ennättänyt kovasti mainostaa koulun uskontotunnilla tulevaa jumalanpalvelusta ja sitä, että hän pääsisi avustamaan papistoa tuossa palveluksessa. Teemunkin kanssa käytiin läpi kuinka palvelus tulisi menemään. Teemu oli avustanut monen monta kertaa isä Olavia, joten hän kyllä luotti siihen, että Teemu osasi toimia aina oikeaan aikaan. Ja kyllä kesken palveluksenkin pappi tai diakoni sai pysähtyä neuvomaan. Teemullekin etsittiin kullankeltainen jumalanpalvelusvaate nimeltään stikari. Teemu halusi sovittaa stikaria, jotta varmistuisi oikeasta koosta. Vaatekomerossa roikkui monia stikareita, sillä olivathan ponomaritkin eri kokoisia; niin pieniä poikia, kuin aikuisia miehiä.

Luukku 40 (24.12)

Ja niin koitti odotettu päivä Kupolikosken kylällä. Odotettu päivä se oli myös lastenkin puolesta, olihan jouluaatto. Monien perheiden jouluperinteisiin kuului joulun suuri ehtoopalvelus ja myös sen odotetun punanutun vierailu. Kirkko, joka pyhitettäisiin joulupäivänä pyhän Nikolaos Ihmeidentekijän muistolle, täyttyi ääriään myöten täyteen seurakuntalaisia ja muita innokkaita. Arkkipiispa oli mukana isä Olavin kanssa toimittamassa uudessa kirkossa ensimmäistä jumalanpalvelusta kanttori-Hannan säestyksellä ja ponomari-Teemun avustuksella. Omassa opetuspuheessaan isä Olavi kertoi joulun juhlaikonista, joka oli asetettu kirkon keskellä olevalle analogille. Tapana oli kirkkoon tullessa käydä suutelemassa analogilla olevaa ikonia. Samaisessa puheessaan isä Olavi muistutti seurakuntalaisia liturgiasta, joka toimitettiin seuraavana aamuna, jouluaamuna. Tuolloin myös uusi kirkko vihittäisiin virallisesti käyttöön. Joulupaasto päättyisi ja oli juhlan aika! Puheensa hän päätti joulun toivotukseen: Kristus syntyy – kiittäkää!

Piispanistuimen ohjetta: Leikkaa ääriviivat ja punaisella merkityt kohdat. Katso mallikuvaa ylempänä.

